

IMPORTANT:
Read Before Using

IMPORTANT :
Lire avant usage

IMPORTANTE:
Leer antes de usar



Operating/Safety Instructions
Consignes de fonctionnement/sécurité
Instrucciones de funcionamiento y seguridad

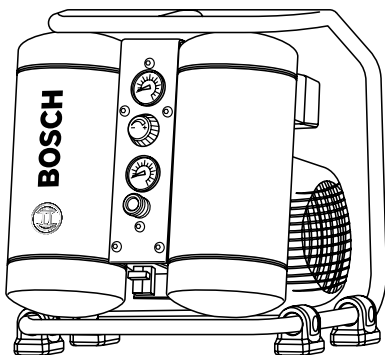

CET3-10

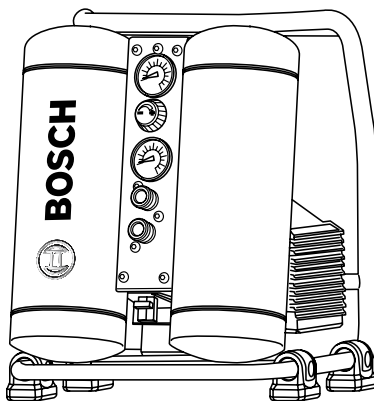

CET4-20

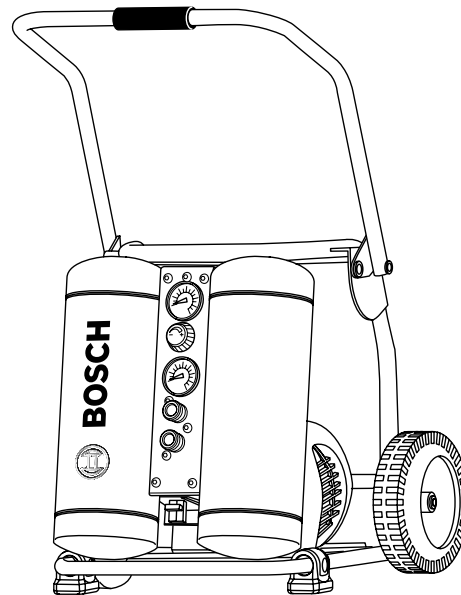

CET4-20W



BOSCH

Call Toll Free for
Consumer Information
& Service Locations:

Pour obtenir des informations
et les adresses de nos centres
de service après-vente,
appelez ce numéro gratuit

Llame gratis para
obtener información
para el consumidor y
ubicaciones de servicio

1-877-BOSCH99 (1-877-267-2499) www.boschtools.com

For English Version
See page 2

Version française
Voir page 17

Versión en español
Ver la página 32

GENERAL SAFETY RULES



All users and employers/owners must read and understand all instructions in this manual before operating or maintaining this compressor. Failure to follow all instructions listed below may result in electric shock, fire, serious personal injury or death.

SAVE THESE INSTRUCTIONS

WORK AREA

Keep your work area clean and well lit. Cluttered benches and dark areas increase the risks of accidents, electric shock, fire, and injury to persons.

Do not operate compressor in explosive atmospheres, such as in the presence of flammable liquids, gases, or dust. Keep work area well ventilated. Always locate the compressor at least 20 ft. (6.1 m) away from work area if spraying flammable materials. DO NOT SMOKE if spraying flammable materials. The compressor is able to create sparks which may ignite the dust or fumes. Never use the compressor in sites containing lacquer, paint, benzene, thinner, gasoline, gases, adhesive agents, and other materials which are combustible or explosive. A longer hose may be required.

Always operate the compressor in a well ventilated area. Follow all safety instructions and use a respirator as directed in the safety instructions provided with the material to be sprayed. Some sprayed materials such as paint, paint solvents, paint remover, insecticides, weed killers, etc contain harmful vapors and poisons.

Keep bystanders, children, and visitors away while operating a compressor. Do not allow children to operate compressor. Distractions may cause loss of control of the tools which may cause injury to bystanders.

Never engage in horseplay with the compressor. Respect the compressor as a working implement.

Always operate the compressor from a stable secure position. Never operate the compressor from a roof or table. Use additional air hose to allow tools to reach high locations.

Equip the work area with a suitable fire extinguisher.

PERSONAL SAFETY

Do not remove, tamper with, or otherwise cause the tool operating controls to become disabled or inoperable. This will cause the tool to work irregularly and may result in the risk of injury.

Dress properly. Do not wear loose clothing or jewelry. Contain long hair. Keep your hair, clothing, and gloves away from moving parts. Loose clothes, jewelry, or long hair can be caught in moving parts

and increases the risk of injury.

Always wear eye and ear protection when using this tool. Use additional personal protective equipment as appropriate when operating this tool. Operators and others in work area must wear safety glasses. Prolonged exposure to high intensity noise is able to cause hearing loss. Dust mask, non-skid safety shoes, hard hat and other personal protective equipment, must be used for appropriate conditions.

Do not operate the compressor unless you are familiar with controls. Users unfamiliar with controls may operate compressor in an unsafe manner, injuring themselves or others.

Keep handles and controls dry, clean and free from oil and grease. Slippery hands cannot safely control the tool.

Stay alert. Watch what you are doing, and use common sense when operating a compressor. Do not use compressor while tired or under the influence of drugs, alcohol, or medication. A moment of inattention while operating the compressor may result in serious personal injury.

Do not direct air stream at people or animals. High pressure air can propel dust and debris at high speed. Compressed air from a compressor can contain water, oil, metal particles or other contaminants which can cause serious injury.

Do not use compressed air for breathing or respiration. Never inhale air directly from compressor or from breathing apparatus connected to compressor. Compressed air stream may contain carbon monoxide, toxic vapors or solid particles from air tank which if inhaled could cause serious injury or death.

Use care when touching exposed metal surfaces of compressor. Many components such as compressor head, engine/motor, and tubing will remain hot even after the air compressor has been shut down. Allow compressor to cool before moving or attempting maintenance.

Do not stand on compressor. Keep proper footing and balance at all times. Proper footing and balance enable better control of tools in unexpected situations.

Make sure air hose is free of snags and obstructions. Do not attach an air hose or tool to your body.

Entangled or snarled hoses can cause a loss of balance or footing in addition to unintentional tool operation. Attach the hose to the structure to reduce the risk of loss of balance if the hose shifts.

Do not abuse the air hose. Protect all hoses from kinks, restrictions, solvents or sharp objects. Keep air hose away from heat, oil, sharp edges or moving parts. Replace damaged hoses immediately. Damaged hoses can burst or whip around work area.

Only use hoses with a minimum rating of 200 PSI. Use of hoses with a high pressure rating reduce the risk of injury from a hose bursting.

Firmly grasp hose in hand when installing hoses. If hose is not held firmly or correctly installed, hose may whip and injure personnel in the operating area.

Use care when lifting and carrying the compressor. Some compressors are too heavy to be lifted by one person. Get assistance before attempting to lift a compressor to reduce the risk of injury.

When moving or loading a wheeled compressor ensure that the compressor is always on a level surface. If the compressor is placed on a sloped surface, it may move unexpectedly and result in personal injury.

This product contains chemicals, including lead, known to the State of California to cause birth defects and other reproductive harm. Wash hands after using.

TOOL USE AND CARE

Use this compressor and all accessories in accordance with the instructions. Compressor and accessories must be used for the purpose for which they are designed. Use of the compressor for operations other than what is described in this manual can result in a hazardous situation.

Use only accessories that are recommended by BOSCH for your particular model. Accessories that may be recommended for a particular model tool may not be suitable on other model tools and may result in personal injury.

Before each use, inspect all fittings, hoses, pipes, connections of the compressor. Do not operate if any portion of the compressor is loose, missing, damaged, malfunctioning, disconnected or altered. Never use a compressor that appears damaged or is operating abnormally. If the compressor appears to be operating unusually and/or making strange noises, stop using it immediately and contact your local BOSCH service center. There is a risk of bursting if the compressor is damaged.

Before each use inspect compressor for signs of leaks or damage. If leaks are found in the compressor pump, air tanks or tubing, replace compressor immediately.

Never attempt repair leaks, weld or make modifications to the air tank or other fluid confining parts as there is a risk of bursting.

Do not attempt to operate this air compressor without first verifying the oil level in the crankcase. This compressor is shipped with oil in the crankcase. Serious damage of the compressor can result from even momentary operation without proper lubrication.

Never operate the compressor without the safety valve. Verify operation of the safety valve on a daily basis. Do not use the safety valve for complete tank drainage. The safety valve is designed to relieve tank pressure to reduce the risk of bursting.

Never operate compressor without all guards and other safety features in place and performing intended function. If maintenance or servicing requires removal of guard or safety feature, be sure to replace the guard or safety feature before resuming operation of the compressor. Replace damaged guards or safety features immediately.

Never touch moving parts. Do not place any part of your body near compressor moving parts. Do not reach around guards to reduce the risk of injury.

Do not operate compressor without the air filter. Filters prevent large particles from entering the air stream and damaging compressor internal components.

Do not allow particulates such as sawdust to fall into crankcase when crankcase is open for inspection. Particulates in oil may reduce compressor life.

Do not use a detergent oil in crankcase. Detergent oils will leave deposits on internal compressor components reducing compressor life and components.

Do not use compressor for unattended operation. Always remain in area when compressor is operating and turn off compressor when not in use to reduce the risk of fire.

Never place objects on top or next to compressor. Locate compressor at least 12 in. (30 cm) away from all obstructions. Restricting any of the compressor's ventilation openings can cause overheating and could cause a fire.

Do not operate the compressor with any power source other than that specified in the tool operating/safety instructions. Use of alternative power sources may result in malfunctions of the compressor and the power source which may lead to serious injury of you or others in your surroundings.

Follow all recommendations for sizes of hoses, fittings

and other compressed air accessories. Improperly sized fitting or components may result in the risk of injury or property damage

Never move the compressor by pulling on a hose. The compressor, air fittings and the air hose may become damaged and burst.

Check air supply lines for restrictions before adjusting tool. Air volume is as important as air pressure. Restricted air flow will prevent the tools from operating as designed.

Never exceed the maximum allowable pressure rating marked on tools and attachments. Do not use compressor to inflate low pressure objects such as toys. Exceeding the maximum recommended pressure of tools and attachments can cause them to burst. The correct pressure is the lowest pressure that will do the job.

Drain condensate from air tanks daily with drain valve. Draining water from the air compressor reduces the risk of air tank corrosion. Corroded air tanks increase the risk of bursting.

Stop the compressor, drain air tanks and allow it to cool before making adjustments, moving the compressor, leaving the work area, performing maintenance or storing the compressor. Such precautionary safety measures reduce a risk of injury.

Do not modify this compressor or operate compressor at pressures or speeds greater than designed. Any alteration or modification is a misuse and may result in a dangerous condition such as fire or bursting.

When transporting compressor, keep level and place on a protective mat. Do not place compressor on its side. Such precautions reduce the risk of fire or danger to personnel from oil fumes.

SERVICE

Maintenance performed by unauthorized personnel may result in misplacing of the internal components which could cause serious hazard. We recommend that all compressor service be performed by a BOSCH factory service center or authorized BOSCH service station.

Develop a periodic maintenance schedule for your tool. When cleaning a compressor be careful not to disassemble any portion of the tool since internal components may be misplaced or safety components may be improperly mounted. Certain cleaning agents such as gasoline, carbon tetrachloride, ammonia, etc. may damage plastic parts and o-rings.

When servicing the compressor, use only recommended BOSCH replacement parts. Follow instructions in the Maintenance section of this manual. Use of unauthorized parts or failure to follow Maintenance Instructions can cause a risk of injury.

Replace missing or damaged warning labels. Refer to schematic for correct placement and part number.

Maintain compressor with care. Keep the compressor clean and lubricated. Properly maintained tools are less likely to break and cause injury. Any alteration or modification is a misuse and may result in a dangerous condition. Clean the tool at least daily and lubricate as required.

When not in use, store the compressor out of reach of children and other personnel unfamiliar with compressor operation. When not in use, the tool should be disconnected and stored in a dry place. Vent the air tank. Keep out of reach of children. Lock the storage area. Compressor can be dangerous in the hands of users unfamiliar with its operation.

SAFETY RULES FOR ELECTRIC COMPRESSORS

Power cord plugs must match the outlet. Never modify the plug in any way. Do not use any adapter plugs with earthed (grounded) power tools. Unmodified plugs and matching outlets will reduce risk of electric shock.

Avoid body contact with earthed or grounded surfaces such as pipes, radiators, ranges and refrigerators. There is an increased risk of electric shock if your body is earthed or grounded.

Do not abuse the cord. Never use the cord for carrying, pulling or unplugging the power tool. Keep cord away from heat, oil, sharp edges or moving parts. Replace damaged cord immediately. Damaged or entangled cords increase the risk of electric shock.

Do not expose this compressor to rain. Do not use in damp or wet locations. Moisture increases the risk of electric shock with this equipment.

Do not touch plug with wet hands. Moisture increases the risk of electric shock with this equipment.

Keep all electrical connections dry and off the ground. Do not allow electrical connections to lay in water or in such a position where water could come into contact with cord and connection. Moisture increases the risk of electric shock with this equipment.

When operating a power tool outdoors, use an extension cord suitable for outdoor use and with correct amperage capacity. Use of a cord rated for outdoor use reduces the risk of electric shock.

Always disconnect compressor from power supply, vent air tanks, and allow compressor to cool before servicing. Compressors with automatic pressure controls can restart at any time.

Always turn off the motor when not in use and before moving compressor. Stopping the motor prevents unintentional starting of the compressor.

Some dust created by power sanding, sawing, grinding, drilling, and other construction activities contains chemicals known to cause cancer, birth defects or other reproductive harm. Some examples of these chemicals are:

- Lead from lead-based paints,
- Crystalline silica from bricks and cement and other masonry products, and
- Arsenic and chromium from chemically treated lumber.

Your risk from these exposures varies, depending on how often you do this type of work. To reduce your exposure to these chemicals: work in a well ventilated area, and work with approved safety equipment, such as those dust masks that are specially designed to filter out microscopic particles.

SAVE THESE INSTRUCTIONS

FUNCTIONAL DESCRIPTION AND SPECIFICATIONS

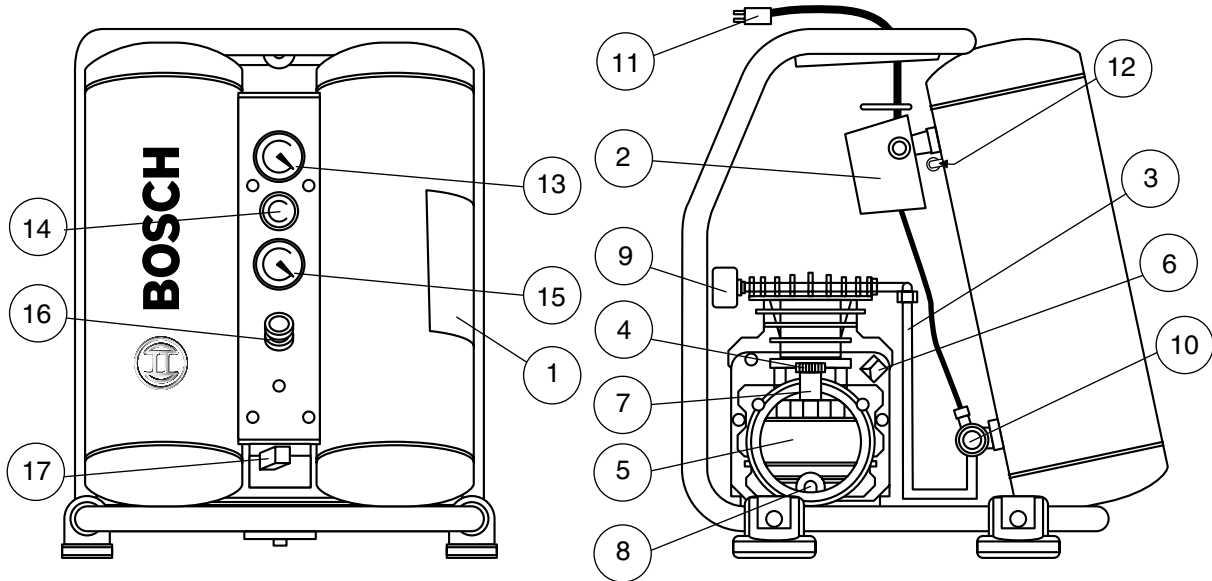

Specifications: CET3-10

Product Size: 16" x 18" x 16.25"
 Weight: 57.3 lbs.
 HP: 1
 CFM @ 100 psi: 2.6
 RPM: 1700

dBA: 72
 Recovery Time: 14 seconds
 Motor: 4-Pole Induction
 Drive Type: Direct
 Maintenance: Oil

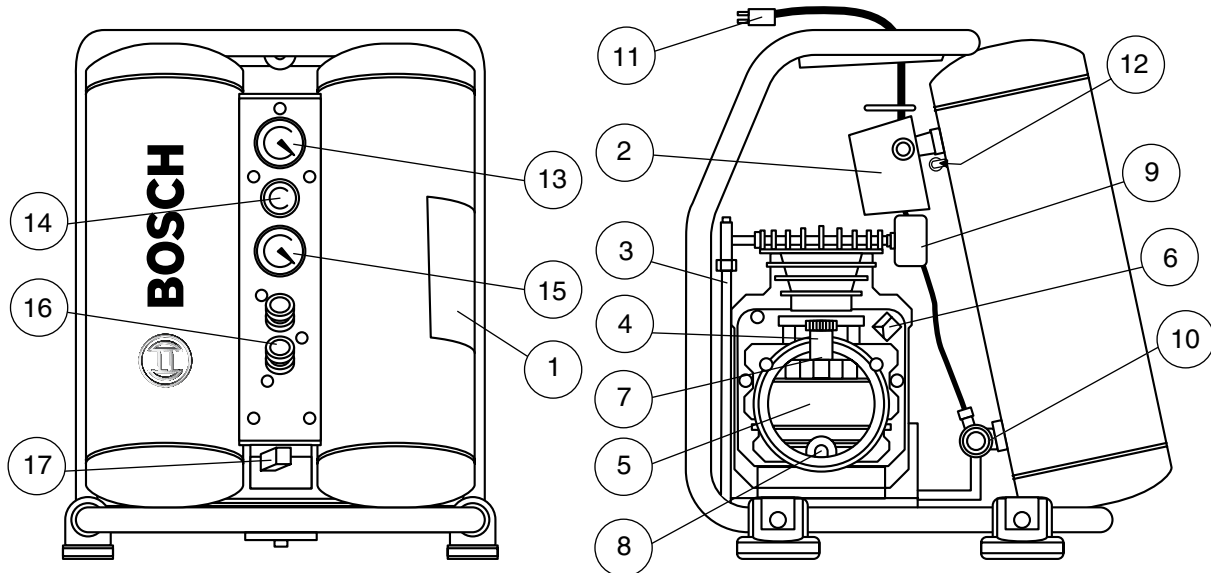

Specifications: CET4-20

Product Size: 16.25" x 17.75" x 19.75"
 Weight: 72.7 lbs.
 HP: 2
 CFM @ 100 psi: 4.2
 RPM: 3400

dBA: 80
 Recovery Time: 12 sec.
 Motor: 2-Pole Induction
 Drive Type: Direct
 Maintenance: Oil

FUNCTIONAL DESCRIPTION AND SPECIFICATIONS

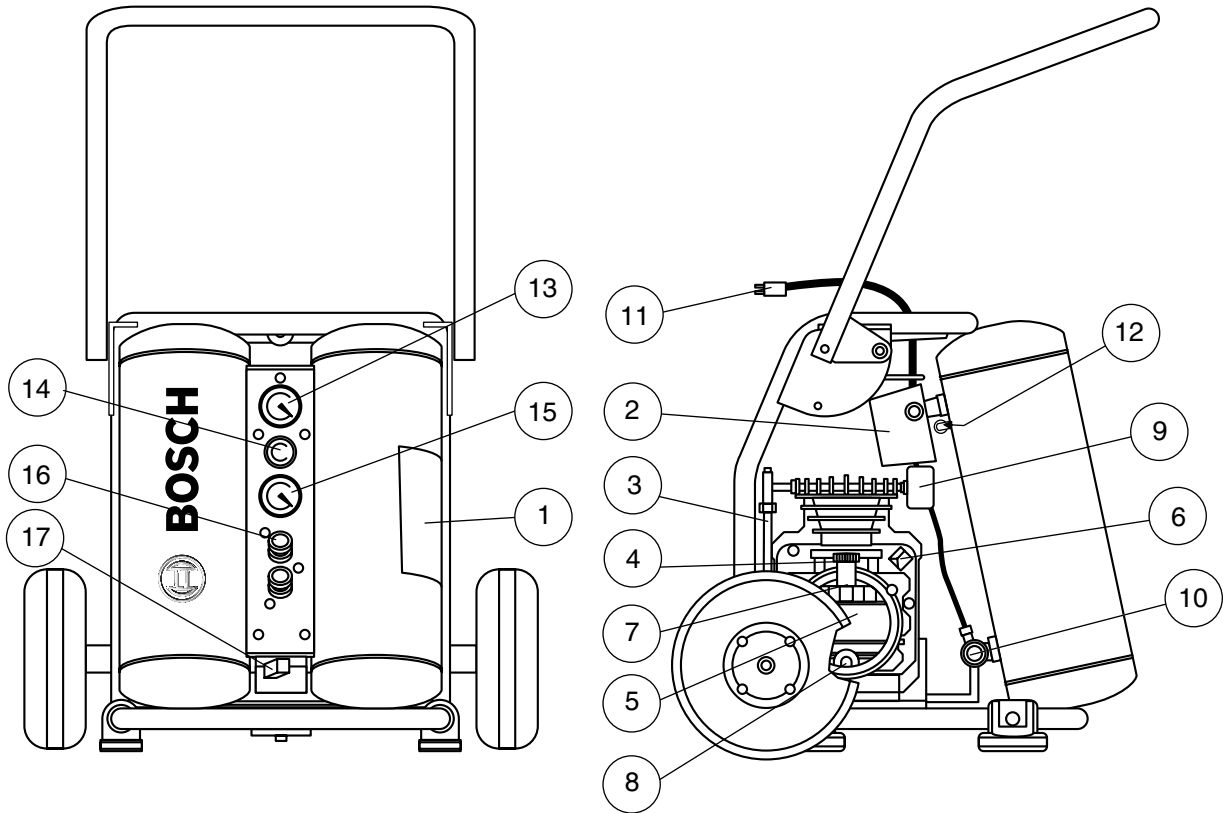

Specifications: CET4-20W

Product Size: 22" x 21.5" x 19.75"
(handle down)
Weight: 84.9 lbs.
HP: 2
CFM @ 100 psi: 4.9
RPM: 3400

dBA: 80
Recovery Time: 10 sec.
Motor: 2-Pole Induction
Drive Type: Direct
Maintenance: Oil

- | | |
|------------------------|---------------------------------|
| 1. Warning Label | 10. Check Valve |
| 2. Pressure Switch | 11. Electric Power Cord |
| 3. Pump Discharge Line | 12. Safety Release Valve |
| 4. Oil Dipstick | 13. Pressure Gauge - Tank Psi |
| 5. Air Compressor Pump | 14. Pressure Regulator |
| 6. Thermal Overload | 15. Pressure Gauge - Outlet Psi |
| 7. Pump Oil Fill Port | 16. Outlet Fittings |
| 8. Pump Oil Drain | 17. Tank Drain Valve |
| 9. Air Filter | |

ASSEMBLY / INSTALLATION

LUBRICATION AND OIL

⚠ CAUTION Do not attempt to operate this air compressor without first verifying the oil level in the crankcase. This compressor is shipped with oil in the crankcase. Serious damage of the compressor can result from even momentary operation without proper lubrication.

Prior to each use, verify the crankcase oil level. An oil sight gauge with minimum and maximum oil level marks is provided with this compressor.

Always verify that the oil level is at the maximum mark in the oil sight gauge before operating this unit. Do not operate the pump with an inadequate or excessive amount of oil. The cost of failures which occur due to incorrect oil levels will not be covered under warranty.

To check the oil level: (see Fig. 1)

1. Place unit on a level surface.
2. Remove dipstick, wipe with a clean rag, replace in crankcase, then remove dipstick to inspect oil level.
3. If oil level is low, add as required, but do not exceed maximum oil level.

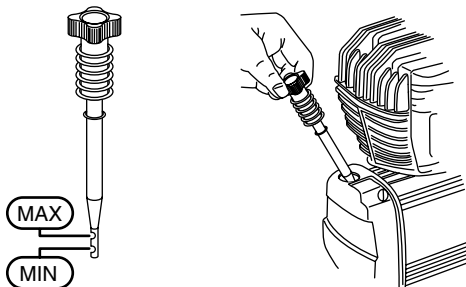

Fig. 1

⚠ CAUTION Do not allow particulates such as sawdust to fall into crankcase when crank case is open for inspection. Particulates in oil may reduce compressor life.

⚠ CAUTION Do not use a detergent oil in crankcase. Detergent oils will leave deposits on internal compressor components reducing compressor life and performance.

DIRECTIONS FOR INSTALLING WHEELS (CET4-20W ONLY See Fig. 2)

1. Take wheel spindle (A) and thread into wheel bracket (B), which is welded to compressor frame. Tighten spindle with wrench to secure to frame.
2. Slide wheel onto wheel spindle. Inflation stem for wheel assembly should face toward the compressor

frame.

3. Place screw through washer (D) and thread screw into end of wheel spindle (C). Tighten screw to secure to spindle.
4. Repeat these steps for second wheel.

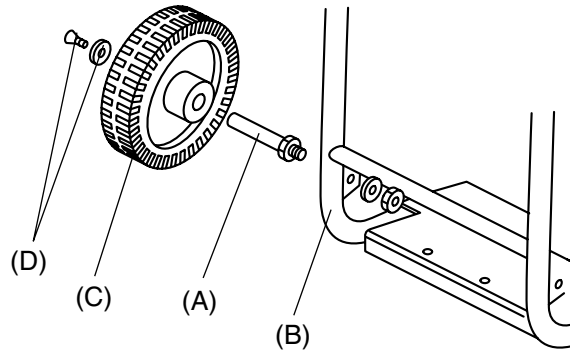

Fig. 2

GROUNDING

This product must be grounded. In the event of an electrical short circuit, grounding reduces the risk of electric shock by providing an escape wire for the electric current. This product is equipped with a cord having a grounding wire with an appropriate grounding plug. The plug must be inserted into an outlet that is properly installed and grounded in accordance with all local codes and ordinances (see Fig. 3).

⚠ WARNING Improper installation of the grounding plug is able to result in a risk of electric shock. When repair or replacement of the cord or plug is required, do not connect the grounding wire to either flat blade terminal. The wire with insulation having an outer surface that is green with or without yellow stripes is the grounding wire.

Check with a qualified electrician or serviceman when the grounding instructions are not completely understood, or when in doubt as to whether the product is properly grounded. Do not modify the plug provided; if it does not fit the outlet, have the proper outlet installed by a qualified electrician.

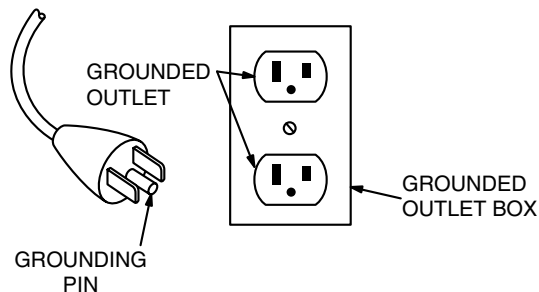

Fig. 3

ASSEMBLY / INSTALLATION

This product is for use on a nominal 120-V circuit and has a grounding plug similar to the plug illustrated on page 8. Only connect the product to an outlet having the same configuration as the plug. Do not use an adapter with this product.

EXTENSION CORDS

Use only a 3-wire extension cord that has a 3-blade grounding plug, and a 3-slot receptacle that accepts the plug on the product. Make sure your extension cord is not damaged. When using an extension cord, be sure to use one heavy enough to carry the current your product draws.

Extension Cord Table	
0 – 25 ft	25 – 50 ft.
14 ga.	12 ga.

RECOMMENDED SIZES OF EXTENSION CORDS

The maximum recommend cord length is 50 feet with a 12 gauge cord rating.

PREPARATION FOR USE

⚠ WARNING Use this compressor and all accessories in accordance with the instructions. Compressor and accessories must be used for the purpose for which they are designed. Use of the compressor for operations other than what is described in this manual can result in a hazardous situation.

ELECTRIC MOTOR

Initial Set-Up – Break-in Procedure

Before first use of this air compressor or after the compressor pump/motor has been replaced, perform the following:

1. Ensure the power switch is in the OFF position.

This air compressor has an integrated power and pressure switch. When the power is **ON** the pressure switch will automatically start the compressor motor any time the tank pressure drops below the factory set **cut-in** pressure and stop the motor when the tank pressure stops at the factory set **cut-out** pressure.

2. Ensure safety valve is functioning properly by pulling on the valve ring and allow the valve to reset (see Fig. 4).

The safety valve is designed to protect against high pressure by releasing high pressure air from the air tank when its factory set pressure (slightly higher than the pressure switch cut-out setting) is exceeded.

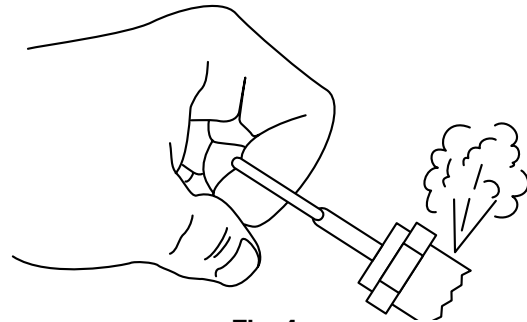

Fig. 4

⚠ WARNING If the safety release valve vents under normal operating conditions, stop using the compressor immediately. Send your compressor for service. If the safety release valve is venting the tanks the pressure switch may need factory adjustment.

3. Plug the power cord into the correct branch circuit receptacle.

See the “Grounding Section” for more information on the correct receptacle.

4. Open the drain valve to permit air to escape the tank and prevent air pressure build up during the break-in period.

The drain valve is located on the control panel and is used to drain condensation from the tanks at the end of each use. Tank pressure is used to expel the water.

5. Move the power switch to the ON position. The compressor will start.
6. Run the compressor for 20 minutes.
7. After 20 minutes, close the drain valve. The tank will fill to **cut-out** pressure and the compressor motor will stop.
8. Move the power switch to the OFF position and unplug the compressor.
9. Pull the safety valve and allow to vent until tank pressure is under 20 psi.
10. Open the drain valve to permit air to escape the tank and to drain any moisture or particles from tank. When tank is empty, close drain.
11. Compressor is now ready for first use.

⚠ CAUTION Change the crankcase oil after the first 50 hours of operation and as recommended in the maintenance section of this manual. Failure to change oil according to maintenance schedule will reduce compressor life and performance.

OPERATION

STARTING THE COMPRESSOR

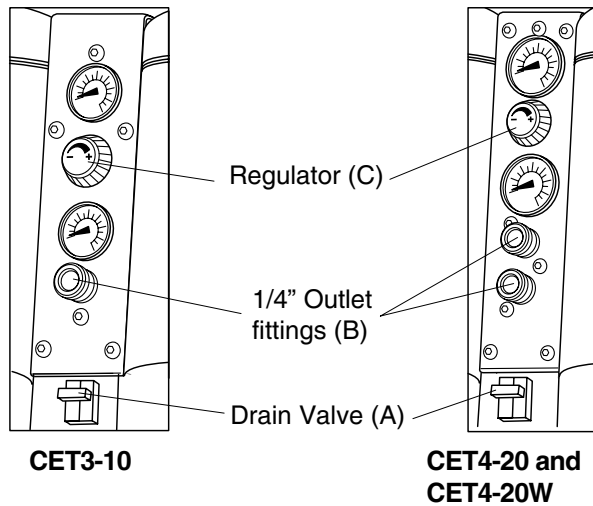

Fig. 5

1. Position compressor on a flat surface or one with an inclination of 10° or less, in a well ventilated area away from vapors.
2. Ensure all covers and labels are in place, legible (for labels) and securely mounted. Do not use compressor until all items have been verified.
3. Ensure the power switch is in the OFF position.
4. Plug the power cord into the correct branch circuit receptacle. See the "Grounding Section" for more information on the correct receptacle.
5. Ensure drain valve is closed in the horizontal position (A).

The drain valve is located at the base of the control panel and is used to drain condensation from the tanks at the end of each use. Tank pressure is used to expel the water.

6. Ensure safety valve is functioning properly by pulling on the valve ring and allow the valve to reset.

⚠ WARNING If the safety valve vents under normal operating conditions, stop using the compressor immediately and send your compressor for service. If the safety valve is venting the tanks the pressure switch may need factory adjustment.

7. Check pump oil level.

⚠ CAUTION Do not operate without oil or with inadequate oil. Low oil levels may damage the compressor pump.

8. Attach hoses to compressor (B).
9. Turn the power to ON, and verify that the compressor is functioning. Adjust the air pressure the desired level for the accessory as described in adjusting regulator (C). Verify that the compressor motor stops when cut out pressure is reached.

MOTOR THERMAL CUT OUT

The thermal protector operates to stop the motor when a problem such as a motor overload, etc. occurs. If the motor should stop during operation, proceed as follows:

1. Turn the pressure switch lever to the OFF position and disconnect the plug from the receptacle.
2. If the extension cord does not conform to the specifications given on page 9, replace with an extension cord such as that shown on page 9. If the capacity of the power supply is insufficient, increase the power supply capacity to remove the cause of a flow of excessive current (over-current).
3. Wait approximately 5 minutes, then press the reset switch (A) of the thermal protector (see Fig. 6).

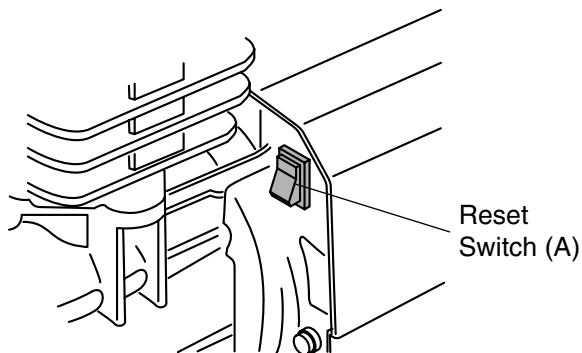

Fig. 6

4. Start the compressor. If the motor still stops during operation, please contact the service center.

HOT SURFACES

⚠ WARNING Use care when touching exposed metal surfaces of compressor.

Many components such as compressor head, engine/motor, and tubing will remain hot even after the air compressor has been shut down. Allow compressor to cool before moving or attempting maintenance.

OPERATION

ADJUSTING REGULATOR

This compressor is provided with an internal regulator that controls the output pressure of two female quick connect couplers. Regulated pressure will be equal to or less than tank pressure depending on user setting.

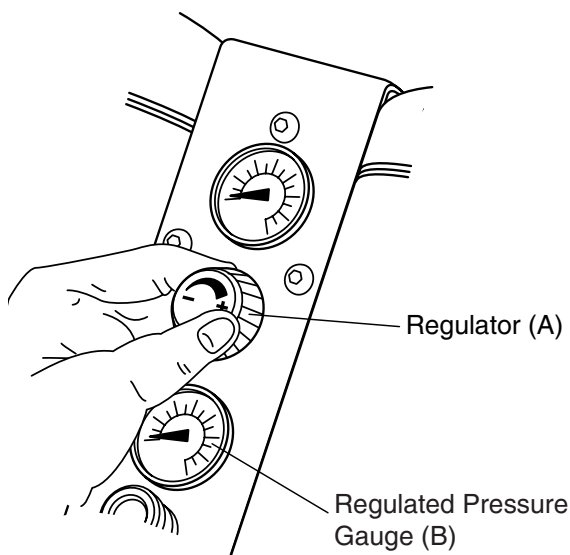

Fig. 7

To adjust regulated pressure (see Fig. 7):

1. Pull regulator knob out (A).
2. To increase pressure, turn clockwise.
3. To decrease pressure, turn counter clockwise.
4. When desired pressure is set, push regulator knob in to lock pressure.
5. Regulated pressure gauge is displayed as (B).

CONNECTING AIR SUPPLY

⚠ WARNING Firmly grasp the hose in hand when installing hoses. If hose is not held firmly or correctly installed hose may whip and injure personnel in the operating area.

INSTALLING HOSES (See Fig. 8):

1. Grasp the hose at the quick connect plug and push the plug into the quick connect body. Coupler will snap into place.
2. Grasp the hose and pull to ensure coupler is seated.

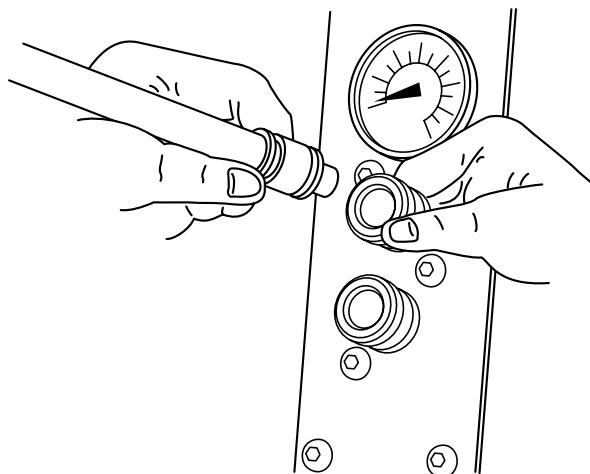

Fig. 8

OPERATING TEMPERATURES

Operating temperatures are between 32°F and 104°F (0°C and 40°C). If operating outside recommended temperatures, unit may have difficulty starting and will cause additional wear on components.

⚠ WARNING Disconnect the compressor from the power source, drain air tanks and allow it to cool before making adjustments, moving the compressor, leaving the work area, performing maintenance or storing the compressor. Such precautionary safety measures reduce the risk of injury.

SHUTTING DOWN THE COMPRESSOR

1. Move On/Off switch to the OFF position.
2. Turn regulator until outlet pressure gauge reads 0 psi.
3. Remove hose and assembly. See disconnecting air supply below.
4. Drain air from the air tanks by releasing air by pulling the safety release valve.
5. Once the air tank pressure is under 20 psi, open the drain valve on the control panel to drain moisture from the tanks (See draining tanks on page 12).
6. Allow the compressor to cool down before storing.

DISCONNECTING AIR SUPPLY

DISCONNECTING HOSES (See Fig. 8)

1. Ensure regulated pressure gauge reads 0 psi (0 kPa).
2. Pull coupler on quick connect body back to release quick connect plug on hose.

OPERATION

DRAINING TANKS

1. Place the compressor on a level surface.

⚠ WARNING Ensure that the compressor is on a level surface. If compressor is not level, water will not drain from tanks causing corrosion, which may cause the tanks to burst.

2. If pressure is greater than 20 psi, use safety release valve to reduce tank pressure.

⚠ WARNING Do not open drain valve with pressure greater than 20 psi in

tanks. Such precautionary measures reduce the risk of injury.

3. Ensure that no personnel are in the drain discharge area in front of compressor.

⚠ WARNING Do not direct air stream at people or animals. High pressure air can propel dust and debris at high speed. Compressor air from the compressor can contain water, oil, metal particles, or other contaminants which can cause serious injury.

4. Turn drain valve on control panel 90° counterclockwise. When empty, close valve.

MAINTENANCE

⚠ WARNING Maintenance performed by unauthorized personnel may result in misplacing of the internal components which could cause serious hazard. We recommend that all compressor service be performed by a BOSCH factory service center or authorized BOSCH service station.

Your air compressor requires periodic maintenance according to the maintenance schedule outlined on the next page, in order to keep your compressor in peak condition.

Use a soapy water solution to inspect compressor for leaks. If leaks are found in the compressor pump, air tanks or tubing, replace compressor immediately. Never attempt repair leaks, weld or make modifications to the air tank or other fluid confining parts as there is a risk of bursting.

To check the air filter, unscrew the air filter from the compressor and visually inspect. If the filter appears to be clogged, replace the filter. After inspection screw the air filter back on the compressor (See Fig. 9).

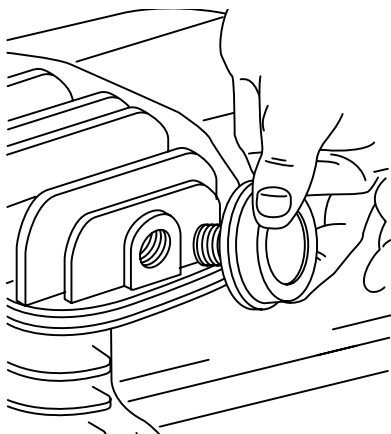

Fig. 9

SERVICE

CHANGING OIL (See Fig. 10):

1. Make sure the pump is cool to avoid burn risk.
2. Take out the oil dipstick (A).
3. Prepare a suitable container to capture the oil from the crankcase.
4. Remove crankcase drain plug (B) and allow used oil to drain in the container.
5. Replace drain plug.
6. Return oil to recycling center or dispose of in accordance with local regulations.
7. Refill crankcase with fresh oil. Fill oil until it reads to maximum level of oil dipstick.
8. Replace oil dipstick (A).

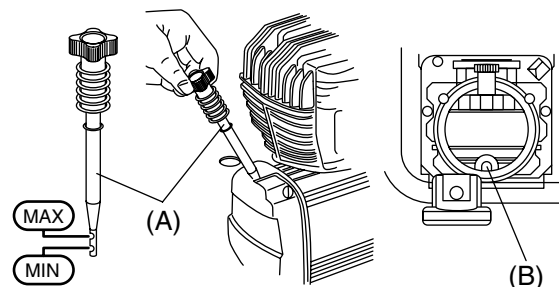

Fig. 10

Contact your BOSCH service center for instructions and user replaceable parts. For all other repairs contact your BOSCH service center.

MAINTENANCE

CLEANING

⚠ WARNING When cleaning a compressor be careful not to disassemble any portion of the tool since internal components may be misplaced or safety components may be improperly mounted.

Certain cleaning agents such as gasoline, carbon tetrachloride, ammonia, etc. may damage plastic parts and o-rings.

Periodically clean the compressor tool with soapy water and a damp cloth.

STORAGE

When not in use, the compressor should be disconnected and stored in a warm and dry place.

Coil the electric cord and place within frame for protection.

⚠ WARNING When not in use, store the compressor out of reach of children and other personnel unfamiliar with compressor operation. Lock the storage area. Compressor can be dangerous in the hands of users unfamiliar with its operation.

LOADING/UNLOADING

⚠ WARNING Use care when lifting and carrying the compressor. Some compressors are too heavy to be lifted by one person. Get assistance before attempting to lift compressor to reduce the risk of injury.

If unit is operated in an excessively dirty or dusty area, increase the frequency of all scheduled maintenance items.

Recommendation	Daily	Weekly	Every 200 hours
Check for proper oil level(s) and oil leaks	X		
Drain moisture from tanks daily or after each use	X		
Ensure all safety guards are correctly and securely attached	X		
Clean the cooling surfaces of the compressor		X	
Inspect air intake filter		X	
Check safety valves by pulling on rings		X	
Check system for air leaks		X	
Change pump oil			X
Replace air filter			X

TROUBLE SHOOTING

This section provides a list of the more frequently encountered malfunctions, their causes and corrective actions. The operator or maintenance personnel can perform some corrective actions, and others may require the assistance of a qualified Bosch technician or your dealer.

PROBLEM	SYMPTOMS	RESOLUTION
Excessive air tank pressure – safety valve pops off	<ul style="list-style-type: none"> • Pressure switch does not shut off motor when compressor reaches cut-out pressure • Pressure switch cut-out too high 	<ul style="list-style-type: none"> • Set the On/Off switch to Off, if the unit does not shut off contact a Bosch factory service center or a Bosch authorized service center • Contact a Bosch factory service center or a Bosch authorized service center
Air leaks	<ul style="list-style-type: none"> • Tube fittings are not tight enough 	<ul style="list-style-type: none"> • Tighten fittings where air can be heard escaping. Check fittings with soapy water solution. Do not overtighten.
Air leaks in air tank or at air tank welds	<ul style="list-style-type: none"> • Defective air tank 	<ul style="list-style-type: none"> • Air tank must be replaced. Do not repair the leak • Warning: Risk of bursting. Do not drill into, weld or otherwise modify air tank or it will weaken. The air tank can rupture or explode.
Air leaks between head and valve plate	<ul style="list-style-type: none"> • Leaking seals 	<ul style="list-style-type: none"> • Contact a Bosch factory service center or a Bosch authorized service center
Air leaks from safety valve	<ul style="list-style-type: none"> • Defective safety valve 	<ul style="list-style-type: none"> • Operate safety valve manually by pulling on ring. If valve still leaks, it must be replaced.
Knocking noise	<ul style="list-style-type: none"> • Defective safety valve • Pump oil is low • Carbon build-up in pump 	<ul style="list-style-type: none"> • Operate safety valve manually by pulling on ring. If valve still leaks, it must be replaced. • Add no-detergent oil to pump. • Contact a Bosch factory service center or a Bosch authorized service center
Pressure reading on the regulated pressure gauge drops when an accessory is used	<ul style="list-style-type: none"> • Regulator is not adjusted correctly for accessory being used 	<ul style="list-style-type: none"> • It is normal for some pressure drop to occur when an accessory is used, adjust the regulator. • Note: Adjust the regulated pressure under flow conditions while accessory is being used.

TROUBLE SHOOTING

Compressor is not supplying enough air to operate accessories	<ul style="list-style-type: none"> • Prolonged excessive use of air • Compressor is not large enough for accessory • Hole in air hose • Check valve restricted • Air leaks • Restricted air intake filter 	<ul style="list-style-type: none"> • Decrease amount of air usage. • Check the accessory air requirement. If it is higher than the SCFM or pressure supplied by your air compressor, a larger compressor is needed to operate accessory. • Replace air hose. • Remove, clean or replace • Tighten fittings. • Clean or replace air intake filter.
Regulator knob has continuous air leak	<ul style="list-style-type: none"> • Regulator is damaged 	<ul style="list-style-type: none"> • Replace.
Regulator will not shut off air outlet	<ul style="list-style-type: none"> • Regulator is damaged 	<ul style="list-style-type: none"> • Replace.
Moisture in pump crankcase	<ul style="list-style-type: none"> • Unit operating in damp or humid conditions • Detergent type oil being used in pump 	<ul style="list-style-type: none"> • Move unit to a dry well-ventilated area. • Drain oil and refill with non detergent oil.

TROUBLE SHOOTING

<p>Motor will not run</p>	<ul style="list-style-type: none"> • Check valve restricted • Motor overload protection switch has tripped • Extension cord is wrong length or gauge • Loose electrical connections • Possible defective motor or starting capacitor • Paint spray on internal motor parts. • Fuse blown, circuit breaker tripped • Tank pressure exceeds pressure switch cut-in pressure • Pressure release valve on pressure switch has not unloaded head pressure 	<ul style="list-style-type: none"> • Remove, clean or replace • See Motor Overload under Features. • Check proper gauge wire and cord length. See Extension Cords under pg. 9. • Contact a Bosch factory service center or a Bosch authorized service center. • Contact a Bosch factory service center or a Bosch authorized service center. • Contact a Bosch factory service center or a Bosch authorized service center. Do not operate the compressor in the paint spray area. See flammable vapor warning. 1. Check fuse box for blown fuse and replace as necessary. Reset circuit breaker. Do not use a fuse or circuit breaker with higher rating than that specified for your particular branch circuit. 2. Check for proper fuse. Use only a time delay fuse. 3. Check for low voltage conditions and/or proper extension cord. 4. Disconnect the other electrical appliances from circuit or operate the compressor on its own branch circuit. • Motor will start automatically when tank pressure drops below cut-in pressure of pressure switch. • Set the On/Off switch to OFF. If the valve does not open, replace switch. Contact a Bosch factory service center or a Bosch authorized service center.
---------------------------	--	---

CONSIGNES GÉNÉRALES DE SÉCURITÉ



Tous les utilisateurs et employeurs/propriétaires doivent lire et comprendre toutes les instructions de ce mode d'emploi avant d'utiliser cet compresseur ou de procéder à son entretien. Le non-respect des instructions indiquées plus bas risque de causer un choc électrique, une blessure personnelle grave ou même la mort.

CONSERVER CES INSTRUCTIONS

ESPACE DE TRAVAIL

Gardez votre espace de travail propre et bien éclairé. Les établis encombrés et les zones mal éclairées augmentent les risques d'accidents, de chocs électriques, d'incendies et de blessures aux personnes.

N'utilisez pas des compresseurs dans des atmosphères explosives, comme en présence de liquides, de gaz ou de poussières inflammables. Maintenez la zone de travail bien ventilée. Installez toujours le compresseur à au moins 20 pi (6,1 m) de la zone de travail en cas de pulvérisation de matières inflammables. NE FUMEZ PAS pendant que vous pulvérisez des matières inflammables. Le compresseur peut produire des étincelles qui risquent d'enflammer la poussière ou les fumées. N'utilisez jamais le compresseur à des endroits où il y a de la laque, de la peinture, de la benzine, du diluant, de l'essence, des gaz, des agents adhésifs ou d'autres matériaux qui sont combustibles ou explosifs. Un tuyau flexible plus long sera peut-être nécessaire.

Utilisez toujours le compresseur dans un endroit bien ventilé. Suivez toutes les consignes de sécurité et utilisez un appareil de protection respiratoire conformément aux consignes de sécurité accompagnant le matériau à vaporiser. Certains matériaux vaporisés, comme la peinture, les solvants pour peinture, les décapants pour peinture, les insecticides, les désherbants, etc. contiennent des poisons et des vapeurs toxiques.

Ne laissez pas d'autres personnes, des enfants et autres visiteurs s'approcher d'un compresseur en marche. Ne permettez pas à des enfants d'utiliser le compresseur. Des distractions risqueraient de causer la perte de contrôle des compresseurs, ce qui pourrait causer des blessures aux personnes se trouvant à proximité.

Ne chahutez jamais avec le compresseur. Respectez le compresseur comme instrument de travail.

Utilisez toujours le compresseur dans une position stable et sûre. Ne l'utilisez jamais sur une table ou sur un toit. Utilisez un tuyau flexible à air additionnel pour permettre aux compresseurs d'atteindre des endroits élevés.

SÉCURITÉ PERSONNELLE

Il ne faut pas retirer ou altérer les commandes de l'outil, ou les désactiver ou les rendre inutilisables de quelque façon que ce soit. Ceci causerait un fonctionnement irrégulier de l'outil et risquerait de causer des blessures.

Habilitez-vous de façon appropriée. Ne portez pas de vêtements lâches ou de bijoux. Confinez les cheveux longs. Gardez vos cheveux, vêtements et gants à

distance des pièces en mouvement. Les vêtements lâches, les bijoux et les cheveux longs risqueraient d'être happés par des pièces en mouvement et augmenter le risque de blessure.

Portez toujours des équipements de protection des yeux et des oreilles lorsque vous utilisez cet outil. Utilisez des équipements de protection individuelle additionnels suivant les besoins lorsque vous utilisez cet outil. Les opérateurs et les autres personnes se trouvant dans la zone de travail doivent porter des lunettes de sécurité. Une exposition prolongée à des bruits de grande intensité risquerait de causer une perte auditive. Il faut utiliser un masque antipoussières, des chaussures de sécurité à semelle antidérapante, un casque et d'autres équipements de protection individuelle en fonction des conditions de travail.

N'utilisez pas le compresseur si vous ne savez pas parfaitement comment vous en servir. Les utilisateurs qui ne connaissent pas très bien toutes ses commandes risquent de se servir du compresseur d'une manière pouvant être dangereuse et se blesser ou de blesser d'autres personnes.

Maintenez les commandes et les poignées sèches et propres, sans résidus d'huile ou de graisse. Des mains glissantes ne peuvent pas contrôler l'outil de façon sûre.

Restez alerte. Surveillez toujours ce que vous êtes en train de faire et faites preuve de bon sens quand vous utilisez un compresseur. N'utilisez pas le compresseur lorsque vous êtes fatigué ou sous l'influence de drogues, d'alcool ou de médicaments. Un moment d'inattention pendant que vous utilisez le compresseur pourrait causer des blessures corporelles graves.

Ne dirigez pas un jet d'air vers des gens ou des animaux. De l'air sous pression peut projeter de la poussière et des débris à grande vitesse. De l'air comprimé d'un compresseur peut contenir de l'eau, de l'huile, des particules de métal ou d'autres contaminants qui risqueraient de causer de graves blessures.

N'inspirez pas et ne respirez pas d'air comprimé. N'inhalez jamais d'air directement du compresseur ou d'un appareil respiratoire connecté au compresseur. Un jet d'air comprimé peut contenir du monoxyde de carbone, des vapeurs toxiques ou des particules solides d'un réservoir d'air qui, en cas d'inhalation, pourraient causer des lésions graves ou même la mort.

Faites très attention lorsque vous touchez des surfaces du compresseur en métal. De nombreux composants tels que la tête du compresseur, son moteur et ses tuyaux resteront très chauds même après que le compresseur d'air aura été mis hors tension. Laissez le compresseur refroidir avant de le déplacer ou d'effectuer une opération de maintenance.

Ne montez pas sur le compresseur. Soyez toujours bien stable et équilibré sur vos pieds. La stabilité et un bon équilibre vous permettent de mieux contrôler l'outil dans des situations inattendues.

Assurez-vous qu'il n'y a pas d'obstructions ou de coudes dans le tuyau d'air. N'attachez pas un tuyau d'air ou un outil à votre corps. Des tuyaux enchevêtrés ou emmêlés risquent de faire perdre l'équilibre ou de faire tomber l'opérateur en plus de causer un mouvement imprévu de l'outil. Attachez le tuyau à la structure pour réduire le risque de perte d'équilibre en cas de mouvement du tuyau.

N'utilisez pas le tuyau de façon abusive. Protégez tous les tuyaux contre les faux plis, les restrictions, les solvants ou les objets tranchants. Maintenez le tuyau d'air à distance de la chaleur, de l'huile, des bords tranchants ou des pièces mobiles. Remplacez immédiatement un tuyau endommagé. Un tuyau endommagé risquerait d'éclater ou d'être projeté avec violence à travers la zone de travail.

Utilisez seulement des tuyaux conçus pour une pression nominale minimum de 200 psi. L'utilisation de tuyaux conçus pour une pression nominale élevée réduit le risque de blessure pouvant résulter de l'éclatement d'un tuyau.

Saisissez fermement le tuyau dans la main en vue de l'installation. Si le tuyau n'est pas tenu fermement ou installé correctement, il risquerait de se libérer de votre prise et de fouetter et blesser des personnes se trouvant dans la zone de travail.

Prenez toutes les précautions nécessaires lorsque vous soulevez et transportez le compresseur. Certains compresseurs sont trop lourds pour être soulevés par une seule personne. Demandez de l'assistance avant de tenter de soulever un compresseur pour réduire le risque de blessure.

Lorsque vous déplacez ou chargez un compresseur sur roues, assurez-vous que ce compresseur est toujours sur une surface plate. Si le compresseur est placé sur une surface en pente, il risquerait de se déplacer de façon imprévisible et de causer des blessures corporelles.

Ce produit contient des produits chimiques, notamment du plomb, qui, selon les informations à la disposition de l'État de Californie, causent des malformations congénitales et d'autres problèmes affectant la reproduction. Lavez-vous les mains après avoir utilisé le compresseur.

UTILISATION ET ENTRETIEN DE L'OUTIL

Utilisez cet compresseur et ses accessoires conformément aux instructions. Les compresseurs et leurs accessoires doivent être utilisés dans le but pour lequel ils sont conçus. L'emploi de les compresseurs pour des opérations différentes de celles qui sont décrites dans ce mode d'emploi peut créer une situation dangereuse.

Utilisez seulement des accessoires qui sont recommandés par BOSCH pour votre modèle particulier. Des accessoires qui peuvent être recommandés pour un modèle d'outil particulier ne sont

peut-être pas appropriés pour d'autres modèles d'outils et pourraient causer des blessures corporelles.

Avant chaque utilisation, inspectez tous les raccords et tuyaux, ainsi que les boyaux et les connexions, du compresseur. N'utilisez pas cet compresseur si une partie quelconque de le compresseur est lâche, manquante, endommagée, défectueuse, déconnectée ou altérée. N'utilisez jamais un compresseur qui semble être endommagé ou qui fonctionne de façon anormale. Si le compresseur ne semble pas fonctionner normalement et/ou s'il fait des bruits inhabituels, cessez immédiatement de l'utiliser et contactez votre centre de service après-vente BOSCH local. Il existe un risque d'éclatement si le compresseur est endommagé.

Avant chaque utilisation, inspectez le compresseur pour vous assurer qu'il n'y a pas de signes de fuites ou d'autres dommages. Si vous trouvez des fuites dans la pompe du compresseur, les réservoirs d'air ou les tuyaux, remplacez immédiatement le compresseur. Ne tentez jamais de réparer des fuites, de souder ou d'apporter des modifications au réservoir d'air ou d'autres sections contenant des liquides étant donné que ceci créerait un risque d'éclatement.

Ne tentez pas d'utiliser ce compresseur d'air sans avoir vérifié au préalable le niveau d'huile dans le carter du moteur. Ce compresseur est expédié avec de l'huile dans le carter du moteur. Le compresseur pourrait être sérieusement endommagé par un fonctionnement même momentané sans une lubrification adéquate.

N'utilisez jamais le compresseur sans la valve de sécurité en place. Vérifiez quotidiennement le fonctionnement de la valve de sécurité. Ne vous servez pas de la valve de sécurité pour compléter la vidange du réservoir. La valve de sécurité est conçue pour diminuer la pression du réservoir afin de réduire le risque d'éclatement.

N'utilisez jamais le compresseur si tous les dispositifs de protection et autres mécanismes de sécurité ne sont pas à leur place ou s'ils n'exercent pas la fonction pour laquelle ils ont été conçus. Si une opération de maintenance ou d'entretien nécessite le retrait d'un dispositif de protection ou d'un mécanisme de sécurité, n'oubliez pas de remettre ce dispositif de protection ou ce mécanisme de sécurité en place avant de recommencer à utiliser le compresseur. Remplacez immédiatement tout dispositif de protection ou mécanisme de sécurité endommagé.

Ne touchez jamais une pièce en mouvement. Ne placez aucune partie de votre corps à proximité de pièces en mouvement du compresseur. Ne vous penchez pas au-dessus des dispositifs de protection afin de réduire le risque de blessure.

N'utilisez pas le compresseur sans le filtre à air. Les filtres empêchent les grandes particules d'entrer dans le flux d'air et d'endommager les composants internes du compresseur.

Ne laissez pas de matières particulaires telles que de la sciure tomber dans le carter du moteur lorsque ce dernier est ouvert pour réaliser une inspection. La présence de matières particulaires dans l'huile risquerait

de réduire la durée de vie du compresseur.

N'utilisez pas d'huile détergente dans le carter du moteur. Les huiles détergentes laisseront des dépôts sur les composants internes du compresseur, ce qui réduirait la durée de vie du compresseur et affecterait sa performance.

N'utilisez pas le compresseur dans le cadre d'un fonctionnement sans surveillance. Restez toujours à proximité lorsque le compresseur est en marche et éteignez le compresseur quand il n'est pas utilisé afin de réduire le risque d'incendie.

Ne placez jamais d'objets sur le compresseur ou contre celui-ci. Installez le compresseur à au moins 12 po (30 cm) de toutes les obstructions. La restriction de quelconques orifices de ventilation du compresseur pourrait causer une surchauffe et entraîner un incendie.

N'utilisez pas le compresseur avec une source d'alimentation électrique différente de ce qui est indiqué dans les consignes d'utilisation et de sécurité de le compresseur. L'utilisation de sources d'alimentation électrique différentes pourrait causer un mauvais fonctionnement de le compresseur et de la source d'alimentation électrique, ce qui risquerait de vous blesser grièvement ou de blesser grièvement d'autres personnes se trouvant près de vous.

Suivez toutes les recommandations en ce qui concerne les tailles des tuyaux, des raccords et des autres accessoires à air du compresseur. Des raccords ou autres accessoires de tailles incorrectes pourraient entraîner des risques de blessures ou de dommages aux biens.

Ne déplacez jamais le compresseur en tirant sur un tuyau flexible. Le compresseur, les raccords pour la circulation de l'air et le tuyau à air pourraient être endommagés et éclater.

Inspectez les conduites d'alimentation en air pour vous assurer qu'il n'y a pas d'obstacles à la circulation de l'air avant de procéder à un réglage de l'outil. Le volume d'air est aussi important que la pression de l'air. Un débit d'air réduit empêchera l'outil de fonctionner conformément à ce qui est prévu.

Ne dépassez jamais la pression nominale maximum permise qui figure sur l'outils et sur ses accessoires. N'utilisez pas le compresseur pour gonfler des objets à basse pression d'air tels que des jouets. Le dépassement de la pression maximum recommandée des outils et accessoires risquerait de causer leur éclatement. La pression correcte est la pression la plus faible qui suffit à faire le travail voulu.

Drainez quotidiennement le condensat des réservoirs d'air en utilisant la valve de purge. Le drainage de l'eau du compresseur d'air réduit le risque de corrosion du réservoir d'air. Les réservoirs d'air corrodés ont un risque d'éclatement accru.

Arrêtez le compresseur, drainez les réservoirs d'air et laissez refroidir l'outil avant de procéder à des réglages, de déplacer le compresseur, de quitter la zone de travail, d'effectuer une opération de maintenance ou de ranger le compresseur. De telles

mesures de sécurité à titre de précaution réduisent le risque de blessure.

Ne modifiez pas ce compresseur et ne vous en servez pas à une pression ou à une vitesse supérieure à la pression ou la vitesse nominale. Toute altération ou modification est une utilisation abusive et risquerait de créer une condition dangereuse telle qu'un incendie ou un éclatement.

Lorsque vous transportez le compresseur, maintenez-le de niveau et placez-le sur un tapis protecteur. Ne mettez pas le compresseur sur son côté. De telles précautions réduisent le risque d'incendie ou de danger d'inhalation de vapeurs d'huile par le personnel.

SERVICE

Toute opération de maintenance réalisée par du personnel non autorisé risque de causer un repositionnement erroné de composants internes et de créer ainsi des dangers graves. Nous recommandons que toutes les opérations de maintenance et de réparation soient effectuées dans un centre de service usine BOSCH ou dans une station service agréée BOSCH.

Préparez un programme de maintenance périodique pour votre outil. Lorsque vous nettoyez un compresseur, faites attention de ne pas démonter une partie quelconque de l'outil étant donné que des composants internes risqueraient d'être mal remis en place ou que des composants nécessaires à la sécurité risqueraient d'être remontés incorrectement. Certains produits de nettoyage, tels que l'essence, le tétrachlorure de carbone, l'ammoniac, etc. risquent d'endommager les composants en plastique et les joints toriques.

Utilisez seulement des pièces de rechange recommandées par BOSCH lors de toute opération de réparation. Suivez les instructions de la rubrique Maintenance de ce mode d'emploi. L'utilisation de pièces non autorisées ou le non-respect des instructions de maintenance pourrait causer un risque de blessure.

Remplacez les étiquettes d'avertissement manquantes ou endommagées. Reportez-vous aux schémas pour déterminer le positionnement correct avec le numéro de pièce.

Effectuez une maintenance soignée du compresseur. Maintenez le compresseur propre et lubrifié. Des outils entretenus de façon soignée sont moins exposés à des risques de rupture qui pourraient causer des blessures. Toute altération ou modification est une utilisation abusive et risquerait de créer une condition dangereuse.

Lorsque vous ne vous en servez pas, rangez le compresseur hors de la portée des enfants et des autres personnes ne maîtrisant pas le fonctionnement de le compresseur. Quand il n'est pas utilisé, l'outil doit être déconnecté et rangé dans un endroit sec. Gardez hors de la portée des enfants. Verrouillez le lieu de rangement. Les compresseurs sont dangereux s'ils tombent entre les mains d'utilisateurs ne maîtrisant pas leur fonctionnement.

CONSIGNES DE SÉCURITÉ POUR LES COMPRESSEURS ÉLECTRIQUES

Les fiches des cordons d'alimentation électrique doivent être compatibles avec les prises de courant dans lesquelles elles sont branchées. Ne modifiez jamais une fiche de quelque façon que ce soit. N'utilisez pas d'adaptateurs de fiches avec des outils électriques mis à la masse (à la terre). L'insertion de fiches non modifiées dans des prises de courant assorties réduira le risque de choc électrique.

Évitez tout contact corporel avec des surfaces mises à la terre ou à la masse telles que celles de tuyaux, de radiateurs, de cuisinières ou de réfrigérateurs. Il existe un risque accru de choc électrique si votre corps est en contact avec la terre ou mis à la masse.

Ne traitez pas le cordon d'alimentation électrique de façon abusive. N'utilisez jamais le cordon pour transporter, tirer ou débrancher l'outil électrique. Maintenez le cordon à distance de sources de chaleur, d'huile, de bords tranchants ou de pièces mobiles. Remplacez immédiatement tout cordon endommagé. Les cordons enchevêtrés ou emmêlés augmentent le risque de choc électrique.

N'exposez pas ce compresseur à la pluie. Ne l'utilisez pas à des endroits humides ou mouillés. L'humidité augmente le risque de choc électrique avec cet équipement.

Ne touchez pas la fiche avec les mains mouillées. L'humidité augmente le risque de choc électrique avec cet équipement.

Gardez toutes les connexions électriques sèches et à distance du sol. Ne laissez pas de connexions électriques reposer à des endroits où il y a de l'eau ou dans des positions telles que de l'eau pourrait entrer en contact avec le cordon d'alimentation ou une autre connexion électrique. L'humidité augmente le risque de choc électrique avec cet équipement.

Lorsque vous utilisez un outil électrique à l'extérieur, employez une rallonge appropriée pour un emploi à l'extérieur et avec une intensité

électrique de niveau correct. L'utilisation d'un cordon conçu pour emploi à l'extérieur réduit le risque de choc électrique.

Débranchez toujours le compresseur de la prise de courant, ventilez les réservoirs d'air et laissez le compresseur refroidir avant d'effectuer une opération de maintenance. Les compresseurs pourvus de contrôles de pression automatisés peuvent se remettre en marche à tout moment.

Arrêtez toujours le moteur quand il n'est pas utilisé et avant de déplacer le compresseur. L'arrêt du moteur empêche une mise en marche accidentelle du compresseur.

Arrêtez et mettez toujours le moteur hors tension avant de procéder à de quelconques réglages, de changer des accessoires, de déplacer le compresseur, quand le compresseur n'est pas utilisé et avant de ranger le compresseur. L'arrêt du moteur empêche une mise en marche accidentelle du compresseur.

Les travaux à la machine tel que ponçage, sciage, meulage, perçage et autres travaux du bâtiment peuvent créer des poussières contenant des produits chimiques qui sont des causes reconnues de cancer, de malformation congénitale ou d'autres problèmes reproductifs. Ces produits chimiques sont, par exemple:

- Le plomb provenant des peintures à base de plomb,
- Les cristaux de silices provenant des briques et du ciment et d'autres produits de maçonnerie, et
- L'arsenic et le chrome provenant des bois traités chimiquement

Le niveau de risque dû à cette exposition varie avec la fréquence de ces types de travaux. Pour réduire l'exposition à ces produits chimiques, il faut travailler dans un lieu bien ventilé et porter un équipement de sécurité approprié tel que certains masques à poussière conçus spécialement pour filtrer les particules microscopiques.

CONSERVEZ CES INSTRUCTIONS

DESCRIPTION FONCTIONNELLE ET SPÉCIFICATIONS

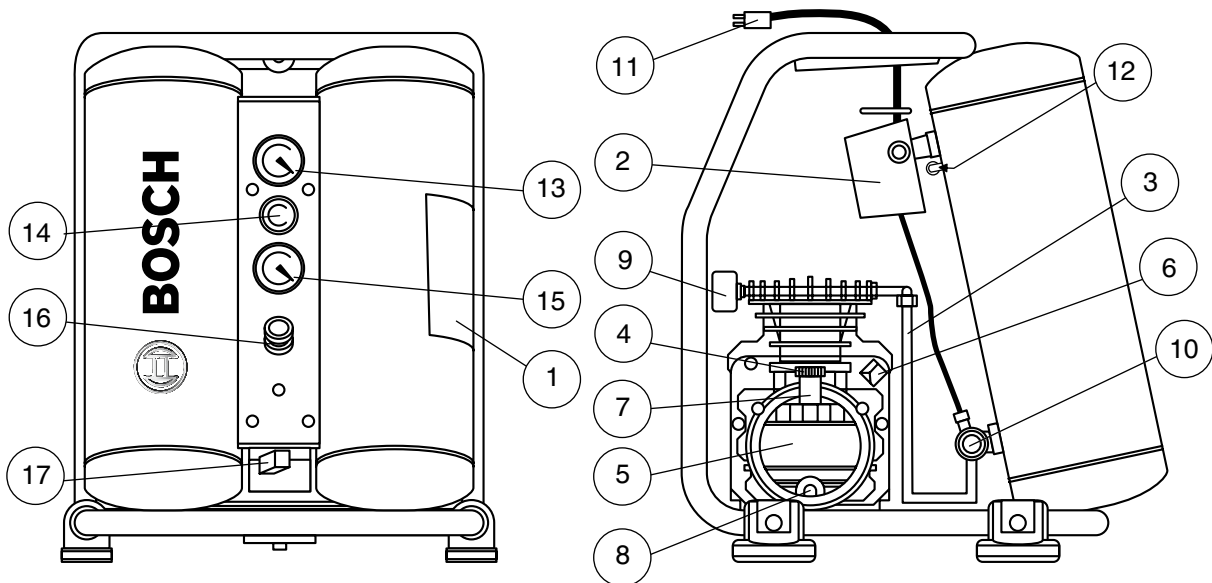

Specifications: CET3-10

Dimensions du produit: 16" x 18" x 16.25"
 Poids: 57.3 lbs.
 HP: 1
 pi3/mn à 100 psi: 2.6
 tr/mn: 1700

dBA: 72
 Délai de récupération: 14 sec.
 Motor: 4-Pole Induction
 Type d'entraînement: Direct
 Maintenance: Oil

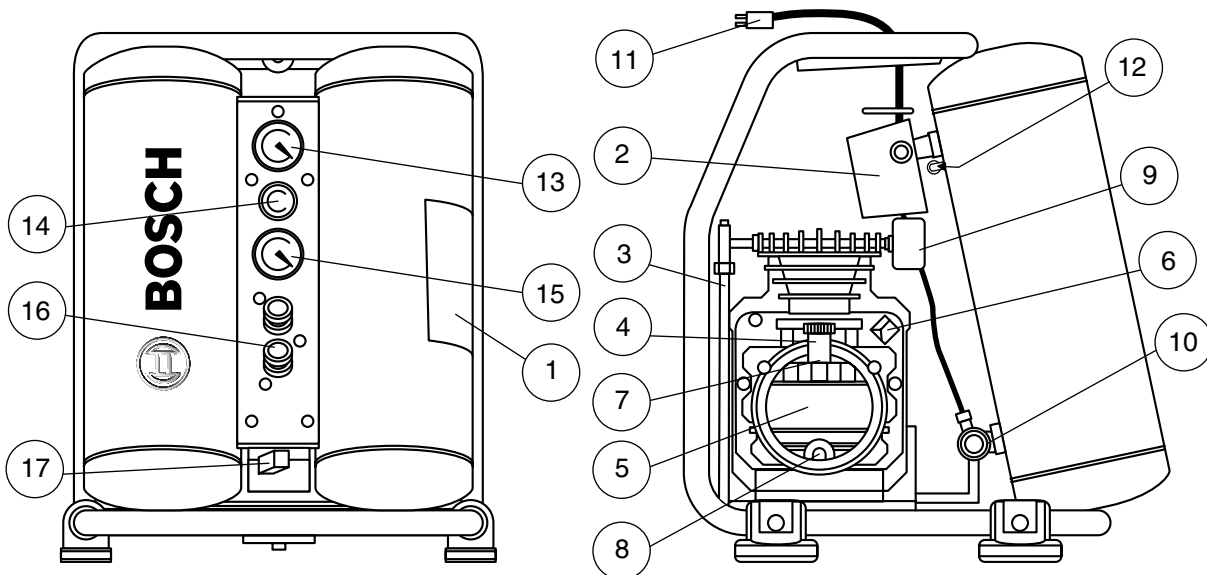

Specifications: CET4-20

Dimensions du produit: 16.25" x 17.75" x 19.75"
 Poids: 72.7 lbs.
 HP: 2
 pi3/mn à 100 psi: 4.2
 tr/mn: 3400

dBA: 80
 Délai de récupération: 12 sec.
 Motor: 2-Pole Induction
 Type d'entraînement: Direct
 Maintenance: Oil

DESCRIPTION FONCTIONNELLE ET SPÉCIFICATIONS

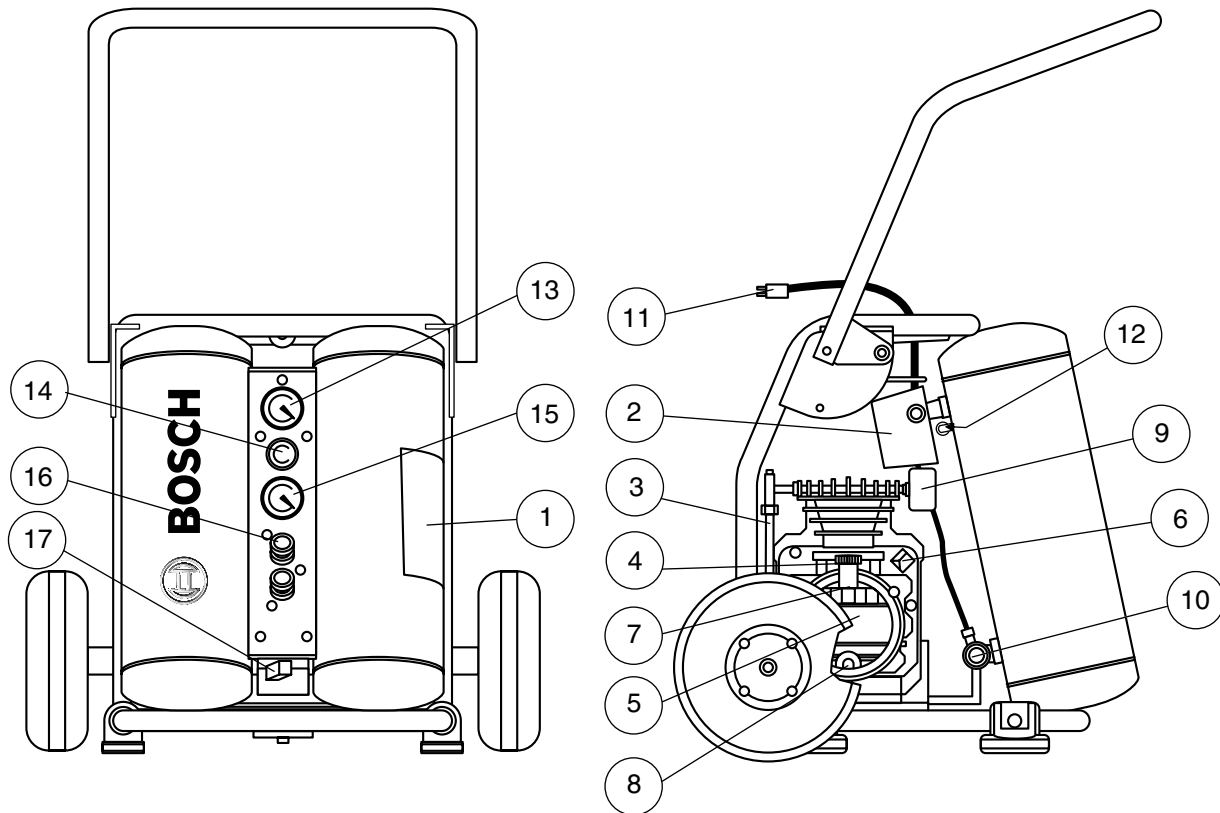

Spécifications : CET4-20W

Dimensions du produit: 22" x 21,5" x 19.75"
(handle down)

Poids: 84.9 lbs.

HP: 2

pi3/mn à 100 psi: 4.9

tr/mn 3400

dBA: 80

Délai de récupération: 10 sec.

Motor: 2-Pole Induction

Type d'entraînement: Direct

Maintenance: Oil

- | | |
|---|---|
| 1. Autocollant -Avertissement | 10. Clapet |
| 2. Interrupteur à pression | 11. Cordon d'alimentation électrique |
| 3. Conduite de décharge de la pompe | 12. Détendeur de pression (valve) de sécurité |
| 4. Jauge d'huile | 13. Manomètre – pression du réservoir |
| 5. Pompe du compresseur d'air | 14. Régulateur de pression |
| 6. Surcharge thermique | 15. Manomètre – pression de sortie |
| 7. Orifice de remplissage de la pompe à huile | 16. Garnitures des orifices de sortie |
| 8. Orifice de vidange d'huile de la pompe | 17. Valve de drainage du réservoir |
| 9. Filtre à air | |

ASSEMBLAGE / INSTALLATION

LUBRIFICATION ET HUILE

⚠ MISE EN GARDE Ne tentez pas d'utiliser ce compresseur d'air sans avoir vérifié au préalable le niveau d'huile dans le carter du moteur. Ce compresseur est expédié avec de l'huile dans le carter du moteur. Le compresseur pourrait être sérieusement endommagé par un fonctionnement même momentané sans une lubrification adéquate.

Vérifiez le niveau d'huile dans le carter du moteur avant chaque utilisation. Un indicateur de niveau d'huile avec des repères pour le niveau maximum et le niveau minimum est fourni avec ce compresseur.

Vérifiez toujours que le niveau d'huile est sur le repère maximum de l'indicateur de niveau d'huile avant de mettre cet outil en marche. N'utilisez pas la pompe avec une quantité d'huile insuffisante ou excessive. Le coût des pannes causées par des niveaux d'huile incorrects ne sera pas couvert par la garantie.

Pour vérifier le niveau d'huile (Voir Fig.1):

1. Placez l'outil sur une surface horizontale.
2. Enlever la jauge d'huile, essuyer avec un chiffon propre, le remettre dans le carter du moteur, ensuite retirer la jauge pour inspecter le niveau d'huile.
3. Si le niveau d'huile est bas, ajoutez de l'huile suivant les besoins, mais ne dépassez pas le niveau d'huile maximum.

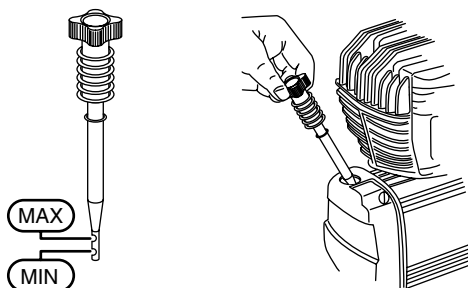

Fig. 1

⚠ MISE EN GARDE Ne laissez pas de matières particulaires telles que de la sciure tomber dans le carter du moteur lorsque ce dernier est ouvert pour réaliser une inspection. La présence de matières particulaires dans l'huile risquerait de réduire la durée de vie du compresseur.

⚠ MISE EN GARDE N'utilisez pas d'huile détergente dans le carter du moteur. Les huiles détergentes laisseront des dépôts sur les composants internes du compresseur, ce qui réduirait la durée de vie du compresseur et affecterait sa performance.

INSTRUCTIONS D'INSTALLATION DES ROUES (CET4-20W ONLY Voir Fig.2)

1. Prendre la broche de la roue (A) et la visser dans le support de la roue (B), qui est soudé au châssis du compresseur. Serrer la broche au moyen d'une clé pour la fixer au châssis.

2. Faire glisser la roue sur la broche de la roue. La tige de gonflage pour le montage de la roue devrait être positionnée vers le châssis du compresseur.
3. Placer la vis au moyen de la rondelle (D) et enfiler la vis jusqu'au bout de la broche de la roue (C). Serrer la vis pour fixer à la broche.
- 4 Répéter ces opérations pour la deuxième roue.

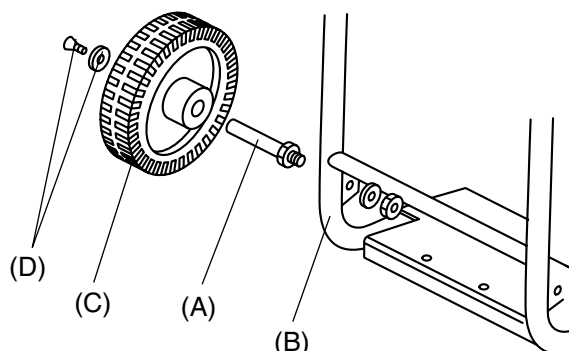

Fig. 2

MISE À LA TERRE

Ce produit doit être mis à la terre. En cas de court-circuit électrique, la mise à la terre réduit le risque de choc électrique en fournissant un fil par lequel le courant électrique peut s'échapper. Ce produit est pourvu d'un cordon d'alimentation comportant un fil de mise à la terre muni d'une fiche de mise à la terre appropriée. La fiche doit être insérée dans une prise de courant installée correctement et mise à la terre conformément à tous les lois et ordonnances applicables (Voir Fig.3).

⚠ AVERTISSEMENT Une installation incorrecte de la fiche de mise à la terre risque de causer un choc électrique. Quand il est nécessaire de réparer ou de remplacer le cordon ou la fiche, ne connectez pas le fil de mise à la terre à l'une des bornes conçues pour des fiches plates. Le fil avec l'isolation qui a une surface extérieure verte, avec ou sans bandes jaunes, est le fil de mise à la terre.

Consultez un électricien professionnel ou un autre technicien qualifié si vous ne comprenez pas bien les instructions relatives à la mise à la terre, ou si vous avez des doutes quant au caractère adéquat de la mise à la terre du produit. Ne modifiez pas la fiche fournie ; si elle ne rentre pas dans la prise de courant, demandez à un électricien professionnel d'installer une prise de courant appropriée.

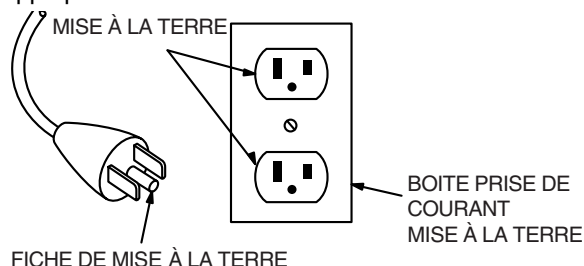

Fig. 3

ASSEMBLAGE / INSTALLATION

Ce produit est conçu pour emploi sur un circuit nominal de 120 volts, et il a une fiche de mise à la terre qui est similaire à la fiche qui est illustrée à la page 23. Connectez seulement le produit à une prise de courant ayant la même configuration que la fiche. N'utilisez pas d'adaptateur avec ce produit.

CORDONS DE RALLONGE

Utilisez seulement un cordon de rallonge à trois fils qui est muni d'une fiche de mise à la terre à trois lames de contact, et ne le branchez que dans une prise de courant à trois orifices qui accepte la fiche du produit. Assurez-vous que votre cordon de rallonge n'est pas endommagé. Lorsque vous utilisez un cordon de rallonge, vérifiez qu'il est de diamètre suffisant pour transporter tout le courant dont votre produit a besoin.

Tableau des cordons de rallonge	
0 – 25 pi	25 – 50 pi
calibre 14	calibre 12

TAILLE RECOMMANDÉES POUR LES CORDONS DE RALLONGE

La longueur maximum recommandée pour un cordon de rallonge est de 50 pi, avec un calibre nominal 12.

PRÉPARATION EN VUE DE L'EMPLOI

⚠ AVERTISSEMENT Utilisez ce compresseur et tous ses accessoires conformément aux instructions. Le compresseur et ses accessoires doivent être utilisés dans le but pour lequel ils sont conçus. Une utilisation du compresseur pour des opérations autres que celles qui sont décrites dans ce mode d'emploi risquerait de causer une situation dangereuse.

MOTEUR ÉLECTRIQUE

Montage initial – Procédure de rodage

Faites ce qui suit avant d'utiliser ce compresseur d'air pour la première fois ou après un remplacement de la pompe ou du moteur du compresseur :

1. Assurez-vous que l'interrupteur dans la position d'arrêt (OFF).

Ce compresseur d'air est muni d'un interrupteur marche/arrêt et d'un interrupteur à pression intégrés. Quand le compresseur est sous tension (ON), l'interrupteur à pression met automatiquement le moteur du compresseur en marche chaque fois que la pression du réservoir tombe en dessous de la pression de déclenchement fixée à l'usine, et il arrête le moteur lorsque la pression du réservoir s'arrête à la pression de coupure fixée à l'usine.

2. Assurez-vous que la valve de sécurité fonctionne correctement en tirant sur l'anneau de la valve et en permettant ainsi la réinitialisation de la valve (Voir Fig.4).

La valve de sécurité est conçue pour assurer la protection contre les hautes pressions en relâchant de l'air à haute pression du réservoir d'air lorsque sa pression fixée à l'usine (légèrement plus élevée que le réglage de la pression de coupure de l'interrupteur à

pression) est dépassée.

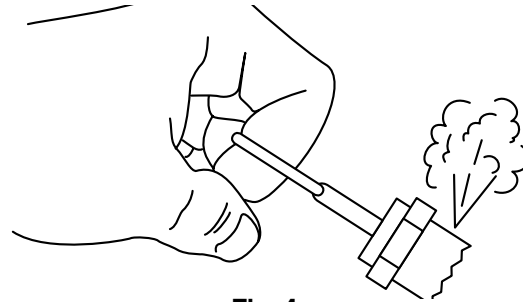

Fig. 4

⚠ AVERTISSEMENT Si le détendeur de pression (valve de sécurité expulse de l'air dans des conditions de fonctionnement normales, cessez immédiatement d'utiliser le compresseur. Faites-le réparer. Si le détendeur de pression de sécurité expulse de l'air des réservoirs, cela peut signifier que l'interrupteur à pression a besoin d'être réglé à l'usine.

3. Branchez le cordon d'alimentation dans une prise de courant du type approprié.

Référez-vous à la rubrique consacrée à la mise à la terre pour plus de renseignements sur la prise de courant appropriée.

4. Ouvrez la valve de drainage pour permettre à l'air d'échapper du réservoir et pour empêcher une élévation de la pression d'air pendant la période de rodage.

La valve de drainage est située sur le panneau de commande et est utilisée pour drainer la condensation des réservoirs à l'issue de chaque utilisation. La pression du réservoir sert à expulser l'eau.

5. Mettez l'interrupteur marche/arrêt dans la position de marche (ON). Le compresseur se mettra alors en marche.
6. Faites fonctionner le compresseur pendant 20 minutes.
7. Au bout de 20 minutes, fermez la valve de drainage. Le réservoir se remplira jusqu'à pression de coupure et le moteur du compresseur s'arrêtera.
8. Mettez l'interrupteur marche/arrêt dans la position d'arrêt (OFF) et débranchez le compresseur.
9. Tirez sur la valve de sécurité et laissez sortir de l'air jusqu'à ce que la pression du réservoir soit inférieure à 20 psi.
10. Ouvrez la valve de drainage pour laisser échapper de l'air du réservoir et pour drainer l'humidité ou les particules du réservoir. Fermez le drain quand le réservoir sera vide.
11. Le compresseur est maintenant prêt à être utilisé pour la première fois.

⚠ MISE EN GARDE Changez l'huile du carter du moteur initialement et à la fréquence recommandée dans la rubrique de maintenance de ce mode d'emploi. Si vous ne changez pas l'huile conformément au calendrier de maintenance, vous réduirez la durée de vie du compresseur et affecterez sa performance.

FONCTIONNEMENT

MISE EN MARCHÉ DU COMPRESSEUR

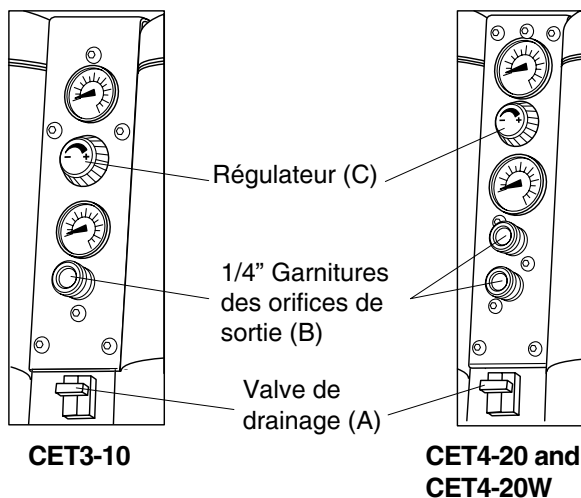

Fig. 5

1. Positionnez le compresseur sur une surface plate ou sur une surface inclinée de 10° ou moins, dans un endroit bien ventilé, à une distance suffisante de toutes vapeurs.
2. Assurez-vous que tous les couvercles et toutes les étiquettes sont en place, que les étiquettes sont lisibles et que les couvercles sont solidement installés. N'utilisez pas le compresseur avant d'avoir tout vérifié.
3. Assurez-vous que l'interrupteur marche/arrêt est dans la position d'arrêt (OFF).
4. Branchez le cordon d'alimentation dans la prise de courant d'un circuit de dérivation approprié. Référez-vous à la rubrique consacrée à la mise à la terre pour plus d'informations sur la prise de courant correcte.
5. Assurez-vous que la valve de drainage est fermée (en position horizontale) (A).

La valve de drainage est située à la base du panneau de commande et est utilisée pour drainer la condensation des réservoirs à l'issue de chaque utilisation. La pression du réservoir sert à expulser l'eau.

6. Assurez-vous que la valve de sécurité (B) fonctionne correctement en tirant sur l'anneau de la valve pour permettre la réinitialisation de cette dernière.

⚠ AVERTISSEMENT Si la valve de sécurité expulse de l'air dans des conditions de fonctionnement normales, cessez immédiatement d'utiliser le compresseur et faites-le réparer. Si la valve de de sécurité expulse de l'air des réservoirs, cela peut signifier que l'interrupteur à pression a besoin d'être réglé à l'usine.

7. Vérifiez le niveau d'huile de la pompe.

⚠ MISE EN GARDE N'utilisez pas le compresseur sans huile ou avec une quantité

insuffisante d'huile. Des niveaux d'huile faibles risqueraient d'endommager la pompe du compresseur.

8. Attachez les tuyaux flexibles au compresseur. (B)
9. Mettez le compresseur sous tension (ON) et assurez-vous qu'il fonctionne. Ajustez la pression d'air au niveau désiré pour l'accessoire, comme cela est décrit dans la rubrique consacrée au réglage du régulateur (C). Vérifiez que le moteur du compresseur s'arrête quand la pression de coupure est atteinte.

COUPURE DU MOTEUR PAR LE PROTECTEUR THERMIQUE

Le protecteur thermique sert à arrêter le moteur en cas de problème tels qu'une surcharge du moteur, etc. Si le moteur s'arrête soudainement en cours de fonctionnement, faites ce qui suit :

1. Mettez le levier de l'interrupteur à pression dans la position d'arrêt (OFF) et débranchez la fiche de la prise de courant.
2. Si le cordon de rallonge n'est pas conforme aux spécifications indiquées à la page 24, remplacez-le par un cordon de rallonge tel que celui qui figure à la page 24. Si la capacité de l'alimentation est insuffisante, augmentez la capacité d'alimentation électrique pour éliminer la cause de l'arrivée d'un courant excessif (surintensité).
3. Attendez environ 5 minutes, puis appuyez sur le bouton de réinitialisation du protecteur thermique (Voir Fig.6).

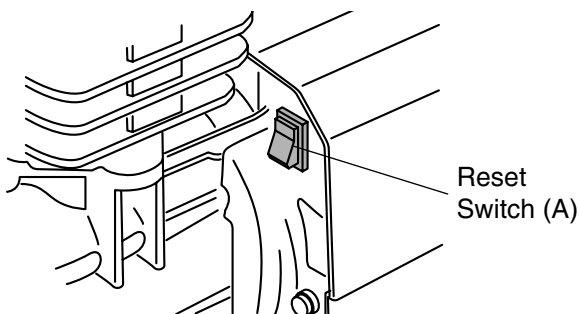

Fig. 6

4. Mettez le compresseur en marche. Si le moteur s'arrête toujours pendant le fonctionnement veuillez contacter le centre de service après-vente.

SURFACES TRÈS CHAUDES

⚠ AVERTISSEMENT Faites très attention quand vous touchez des surfaces en métal exposées du compresseur. De nombreux composants tels que la tête du compresseur, son moteur et ses tuyaux resteront très chauds même après que le compresseur d'air aura été arrêté. Laissez le compresseur refroidir avant de le déplacer ou d'effectuer une opération de maintenance.

FUNCTIONNEMENT

RÉGLAGE DU RÉGULATEUR

Ce compresseur est muni d'un régulateur interne qui contrôle la pression de sortie de deux coupleurs femelles à connexion rapide. La pression réglée sera égale ou inférieure à la pression du réservoir en fonction du réglage effectué par l'utilisateur.

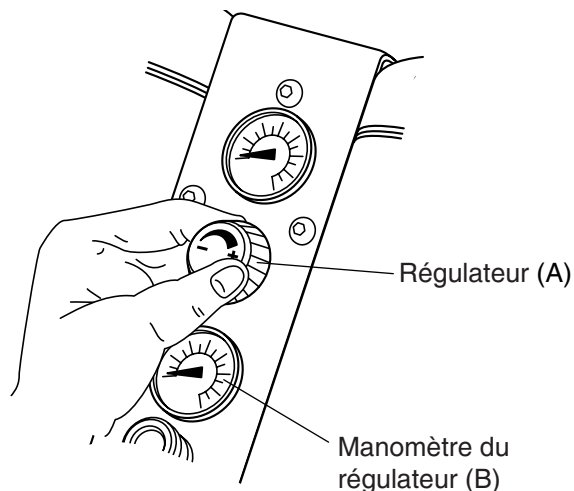

Fig. 7

Pour procéder au réglage de la pression réglée (Voir Fig.7):

1. Tirez sur le bouton du régulateur pour le faire sortir.
2. Pour augmenter la pression, tournez dans le sens des aiguilles d'une montre.
3. Pour réduire la pression, tournez dans le sens contraire des aiguilles d'une montre.
4. Lorsque la pression désirée est réglée, poussez à nouveau le bouton du régulateur pour verrouiller la pression fixée.
5. La pression réglée est affichée comme (B).

CONNEXION DE L'ALIMENTATION EN AIR

⚠ AVERTISSEMENT Saisissez fermement le tuyau dans la main en vue de l'installation. Si le tuyau n'est pas tenu fermement ou installé correctement, il risquerait de se libérer de votre prise et de fouetter et blesser des personnes se trouvant dans la zone de travail.

INSTALLATION DES TUYAUX (Voir Fig.8):

1. Saisissez le tuyau par la fiche à connexion rapide et enfoncez la fiche dans le corps à connexion rapide. Le coupleur se mettra en place avec un déclic.
2. Saisissez le tuyau et tirez dessus pour vous assurer que le coupleur est solidement en place.

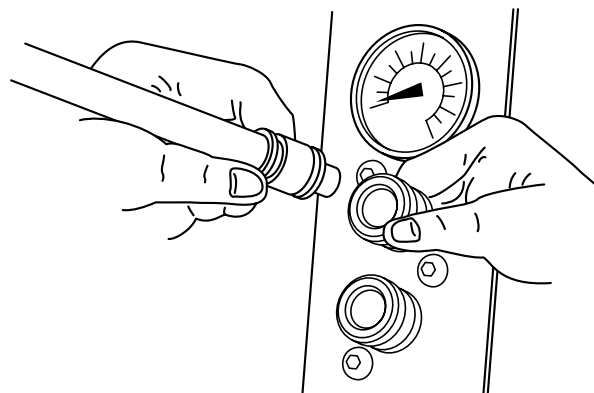

Fig. 8

TEMPÉRATURES DE FONCTIONNEMENT

Les températures de fonctionnement sont entre 32° F et 104° F (0° C et 40° C). Si vous utilisez le compresseur en dehors de cette plage de températures recommandées, le compresseur aura peut-être du mal à démarrer et cela causera une usure additionnelle des composants.

⚠ AVERTISSEMENT Débranchez le compresseur de sa source d'alimentation électrique, drainez les réservoirs d'air et laissez le compresseur refroidir avant de faire des réglages, de le déplacer, de quitter la zone de travail, d'effectuer des opérations de maintenance ou de ranger le compresseur. De telles mesures de précaution à titre de sécurité réduisent le risque de blessures.

ARRÊT DU COMPRESSEUR

1. Mettez l'interrupteur marche/arrêt dans la position d'arrêt (OFF).
2. Tourner le régulateur jusqu'à ce que le manomètre de pression de sortie indique 0 psi.
3. Retirez le tuyau et l'assemblage. Référez-vous à la rubrique consacrée à la déconnexion de l'alimentation en air ci-dessous.
4. Drainez l'air des réservoirs d'air en relâchant de l'air au moyen de l'actionnement du détendeur de pression (en tirant sur la valve).
5. Une fois que la pression du réservoir d'air est inférieure à 20 psi, ouvrez la valve de drainage sur le panneau de commande afin de drainer l'humidité des réservoirs (référez-vous à la rubrique consacrée au drainage des réservoirs à la page 27).
6. Laissez le compresseur refroidir avant de le ranger.

DÉCONNEXION DE L'ALIMENTATION EN AIR

DÉCONNEXION DES TUYAUX (Voir Fig.8):

1. Assurez-vous que le manomètre de la pression réglée indique 0 psi (0 kPa).
2. Tirez sur le coupleur du corps à connexion rapide pour relâcher la fiche à connexion rapide sur le tuyau.

FONCTIONNEMENT

DRAINAGE DES RÉSERVOIRS

1. Placez le compresseur sur une surface horizontale.

⚠ AVERTISSEMENT Assurez-vous que le compresseur est sur une surface horizontale. Si le compresseur n'est pas sur une surface horizontale, l'eau ne drainera pas des réservoirs, ce qui causera de la corrosion et risque de faire éclater le réservoir.

2. Si la pression est supérieure à 20 psi, utiliser la soupape de sécurité afin de réduire la pression du réservoir.

⚠ AVERTISSEMENT N'ouvrez pas la valve de drainage si la pression est supérieure à 20 psi dans les réservoirs. De telles mesures de précaution réduisent le risque de blessure.

3. S'assurer que personne ne se trouve dans la zone de vidange et de déchargement en face du compresseur.

⚠ AVERTISSEMENT Ne dirigez pas un jet d'air vers des gens ou des animaux. De l'air sous pression peut projeter de la poussière et des débris à grande vitesse. De l'air comprimé d'un compresseur peut contenir de l'eau, de l'huile, des particules de métal ou d'autres contaminants qui risqueraient de causer de graves blessures.

4. Faites tourner la valve de drainage sur le panneau de commande de 90° dans le sens contraire des aiguilles d'une montre. Fermez la valve quand le réservoir sera vide.

MAINTENANCE

⚠ AVERTISSEMENT Toute maintenance effectuée par du personnel non autorisé risquerait de causer un placement erroné de composants internes qui pourrait créer des dangers graves. Nous recommandons que toutes les réparations de l'outil soient effectuées par un centre de service usine BOSCH ou par une station service agréée BOSCH.

Votre compresseur d'air nécessite une maintenance périodique selon le calendrier de maintenance figurant à la page suivante afin de maintenir votre compresseur dans le meilleur état de fonctionnement possible.

Utilisez une solution d'eau savonneuse lorsque vous inspectez le compresseur à la recherche de fuites. Si vous constatez des fuites dans la pompe, les réservoirs d'air ou les tuyaux du compresseur, remplacez le compresseur immédiatement. Ne tentez jamais de réparer des fuites, de faire de la soudure ou d'apporter des modifications au réservoir d'air ou à d'autres composants contenant des liquides car cela pourrait causer un éclatement de ces composants.

Pour contrôler l'état du filtre à air, dévissez le filtre à air du compresseur et inspectez-le visuellement. Si le filtre semble obstrué, remplacez-le. Après l'inspection, vissez à nouveau le filtre à air sur le compresseur.

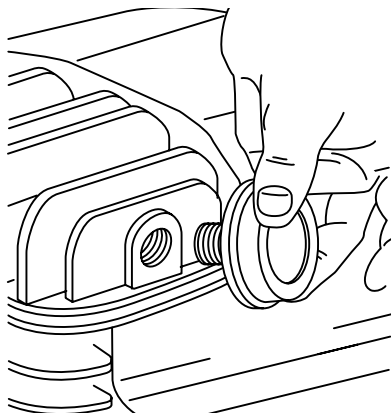

Fig. 9

SERVICE

POUR FAIRE LA VIDANGE D'HUILE (Voir Fig.10):

1. Assurez-vous que la pompe est froide pour éviter le risque de brûlure.
2. Enlever le jauge d'huile (A).
3. Préparer un récipient approprié à recueillir l'huile du carter du moteur.
4. Enlever le bouchon de vidange du carter (B) et permettre à l'huile usée d'égoutter dans le récipient.
5. Remettez la bonde en place.
6. Apportez l'huile usée au centre de recyclage ou jetez-la conformément aux règlements locaux.
7. Recharger le carter avec de l'huile nouvelle. Rajouter de l'huile jusqu'à ce qu'on lise le niveau maxi. de la jauge.
8. Remplacer la jauge d'huile.

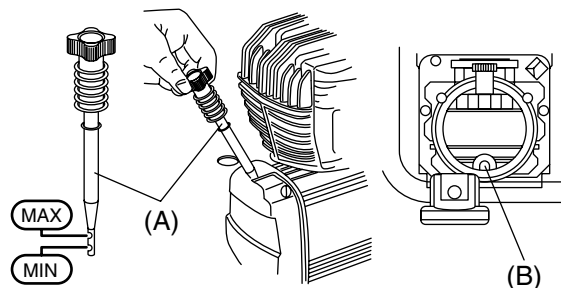

Fig. 10

Contactez votre centre de service après-vente BOSCH pour obtenir des instructions et pour vous procurer des pièces de rechange pouvant être installées par l'utilisateur. Pour toutes les autres réparations, consultez votre centre de service après-vente BOSCH.

MAINTENANCE

NETTOYAGE

⚠ AVERTISSEMENT Lorsque vous nettoyez un outil, faites attention de ne pas démonter une partie quelconque de l'outil étant donné que certains composants internes risqueraient d'être remontés à un endroit incorrect ou que certains mécanismes de sécurité risqueraient d'être réassemblés de façon incorrecte.

Certains agents de nettoyage tels que de l'essence, du tétrachlorure de carbone, de l'ammoniac, etc. risquent d'endommager les composants en plastique et les joints toriques.

Nettoyez périodiquement le compresseur avec de l'eau savonneuse et un chiffon humide.

RANGEMENT

Quand il n'est pas utilisé, l'outil doit être déconnecté et rangé dans un endroit chaud et sec.

Rembobinez le cordon d'alimentation électrique et placez-le à l'intérieur du cadre pour le protéger.

⚠ AVERTISSEMENT Quand le compresseur n'est pas utilisé, placez-le hors de portée des enfants et des autres personnes qui ne savent pas comment l'utiliser. Fermez à clé la pièce où il est rangé. Un compresseur peut être dangereux entre les mains d'utilisateurs qui ne savent pas comment s'en servir.

CHARGEMENT / DÉCHARGEMENT

⚠ AVERTISSEMENT Prenez toutes les précautions nécessaires lorsque vous soulevez et transportez le compresseur. Certains compresseurs sont trop lourds pour être soulevés par une seule personne. Demandez de l'assistance avant de tenter de soulever un compresseur pour réduire le risque de blessure.

Si l'appareil est utilisé dans un endroit excessivement sale ou poussiéreux, augmentez la fréquence de toutes les opérations de maintenance prévues.

Recommandation	Tous les jours	Une fois par semaine	Toutes les 200 heures
Vérifier que le niveau d'huile est approprié et qu'il n'y a pas de fuites d'huile	X		
Drainez l'humidité des réservoirs quotidiennement ou après chaque utilisation	X		
Assurez-vous que tous les dispositifs de protection sont attachés correctement et solidement	X		
Nettoyez les surfaces de refroidissement du compresseur		X	
Inspectez le filtre d'admission d'air		X	
Vérifiez les valves de sécurité en tirant sur les anneaux		X	
Inspectez le système pour vous assurer qu'il n'y a pas de fuites d'air		X	
Changez l'huile de la pompe			X
Remplacez le filtre à air			X

DIAGNOSTIC DES PANNES

Cette section fournit une liste des problèmes de fonctionnement les plus fréquents, et elle indique leurs causes et les actions correctives nécessaires. L'opérateur ou un technicien de maintenance peut effectuer certaines actions correctives, tandis que d'autres peuvent nécessiter l'assistance d'un technicien agréé Bosch ou de votre revendeur.

PROBLÈME	SYMPTÔMES	RÉSOLUTION
Pression excessive dans le réservoir d'air la valve de sécurité ressort	<ul style="list-style-type: none"> L'interrupteur à pression ne cause pas l'arrêt du moteur lorsque la compresseur atteint la pression de coupure Le seuil de coupure de l'interrupteur à pression est trop élevé 	<ul style="list-style-type: none"> Réglez l'interrupteur marche/arrêt en position d'arrêt (Off) ; si l'appareil ne s'éteint pas, contactez un centre de service usine Bosch ou un centre de service après-vente agréé Bosch Contactez un centre de service usine Bosch ou un centre de service après-vente agréé Bosch
Fuites d'air	<ul style="list-style-type: none"> Les raccords de connexion du tuyau ne sont pas assez serrés 	<ul style="list-style-type: none"> Serrez les raccords de connexion aux endroits où vous pouvez entendre de l'air s'échapper. Inspectez les raccords en utilisant une solution d'eau savonneuse. Ne serrez pas excessivement.
Fuites d'air dans le réservoir d'air ou aux points de soudage du réservoir d'air	<ul style="list-style-type: none"> Le réservoir d'air est défectueux 	<ul style="list-style-type: none"> Il faut remplacer le réservoir d'air. Ne tentez pas de réparer la fuite. Avertissement: risque d'éclatement. Ne percez pas ou ne soudez pas le réservoir d'air, et ne le modifiez d'aucune façon, car cela l'affaiblirait. Le réservoir d'air risquerait une rupture ou une explosion.
Fuites d'air entre la tête et la plaque porte-valve	<ul style="list-style-type: none"> Fuites de joints d'étanchéité 	<ul style="list-style-type: none"> Contactez un centre de service usine Bosch ou un centre de service après-vente agréé Bosch
Fuites d'air provenant de la valve de sécurité	<ul style="list-style-type: none"> Valve de sécurité défectueuse 	<ul style="list-style-type: none"> Actionnez la valve de sécurité à la main en tirant sur l'anneau. Si ceci n'arrête pas les fuites, il faut la remplacer.
Bruit de battement	<ul style="list-style-type: none"> Valve de sécurité défectueuse Le niveau d'huile de la pompe est bas Accumulation de carbone dans la pompe 	<ul style="list-style-type: none"> Actionnez la valve de sécurité à la main en tirant sur l'anneau. Si ceci n'arrête pas les fuites, il faut la remplacer. N'utilisez pas d'huile détergente dans la pompe. Contactez un centre de service usine Bosch ou un centre de service après-vente agréé Bosch.
La pression indiquée sur le manomètre de pression régulée chute quand un accessoire est utilisé	<ul style="list-style-type: none"> Le régulateur n'est pas ajusté correctement pour l'accessoire utilisé 	<ul style="list-style-type: none"> Il est normal qu'une certaine chute de pression se produise quand un accessoire est utilisé ; ajustez le régulateur. Remarque: ajustez la pression du régulateur dans des conditions de circulation de l'air pendant que l'accessoire est utilisé.

DIAGNOSTIC DES PANNES

<p>Le compresseur ne fournit pas assez d'air pour permettre le fonctionnement des accessoires</p>	<ul style="list-style-type: none"> • Utilisation excessive prolongée d'air • Le compresseur n'est pas assez grand pour l'accessoire • • Trou dans le tuyau d'air • Clapet obstrué • Fuites d'air • Filtre d'admission d'air obstrué 	<ul style="list-style-type: none"> • Réduisez la quantité d'air utilisé • Vérifiez les besoins en air de l'accessoire. S'ils sont plus élevés que la pression ou le volume fourni par votre compresseur d'air, vous aurez besoin d'un compresseur plus grand pour pouvoir utiliser cet accessoire. • Remplacez le tuyau d'air • Retirez, nettoyez ou remplacez • Serrez les raccords • Nettoyez ou remplacez le filtre d'admission d'air
<p>Le bouton du régulateur a des fuites d'air ininterrompues</p>	<ul style="list-style-type: none"> • Le régulateur est endommagé 	<ul style="list-style-type: none"> • Remplacez-le
<p>Le régulateur ne ferme pas l'orifice de sortie d'air</p>	<ul style="list-style-type: none"> • Le régulateur est endommagé 	<ul style="list-style-type: none"> • Remplacez-le
<p>Humidité dans le carter du moteur de la pompe</p>	<ul style="list-style-type: none"> • L'outil est utilisé dans des conditions humides ou mouillées • Huile de type détergent utilisée dans la pompe 	<ul style="list-style-type: none"> • Déplacez l'outil pour le placer dans un endroit bien ventilé • Vider l'huile et remplir avec de l'huile non-détergente.

DIAGNOSTIC DES PANNES

<p>Le moteur ne se met pas en marche</p>	<ul style="list-style-type: none"> • Clapet obstrué • L'interrupteur de protection du moteur en cas de surcharge s'est déclenché • La longueur ou le calibre du cordon de rallonge est incorrect • Connexions électriques desserrées • Il est possible que le moteur ou le condensateur de démarrage soit défectueux • De la peinture a pénétré dans des composants internes du moteur • Fusible sauté ou disjoncteur déclenché • La pression du réservoir dépasse la pression de déclenchement de l'interrupteur à pression • Le détendeur de pression (valve) sur l'interrupteur à pression n'a pas déchargé la pression élevée de la tête du compresseur 	<ul style="list-style-type: none"> • Retirez, nettoyez ou remplacez • Référez-vous à la rubrique consacrée à la surcharge du moteur dans les spécifications de ce mode d'emploi • Assurez-vous que le calibre et la longueur du cordon sont appropriés. Référez-vous à la rubrique consacrée aux Cordons de rallonge à la page 24 • Contactez un centre de service usine Bosch ou un centre de service après-vente agréé Bosch. • Contactez un centre de service usine Bosch ou un centre de service après-vente agréé Bosch. • Contactez un centre de service usine Bosch ou un centre de service après vente agréé Bosch. N'utilisez pas le compresseur dans la zone où de la peinture est appliquée. Voir l'avertissement concernant les vapeurs inflammables. • 1. Inspectez les fusibles pour vérifier si un fusible a sauté et remplacez le si c'est le cas. Réinitialisez le disjoncteur. N'utilisez pas un fusible ou un disjoncteur de capacité nominale supérieure à ce qui est indiqué pour votre circuit de dérivation particulier. • 2. Assurez-vous que le fusible est du type correct. N'utilisez que des fusibles à temporisation. • 3. Vérifiez les conditions de basse tension et/ou assurez-vous que le cordon de rallonge est approprié. • 4. Déconnectez les autres appareils électriques du circuit ou utilisez le compresseur sur son propre circuit de dérivation. • Le moteur se mettra en marche automatiquement lorsque la pression du réservoir sera tombée au-dessous de la pression de déclenchement de l'interrupteur à pression. • Réglez l'interrupteur marche/arrêt sur Arrêt (OFF). Si la valve ne s'ouvre pas, remplacez l'interrupteur. Contactez un centre de service usine Bosch ou un centre de service après-vente agréé Bosch.
--	--	--

NORMAS GENERALES DE SEGURIDAD PARA HERRAMIENTAS NEUMÁTICAS



PELIGRO Todos los usuarios y empleadores/propietarios deben leer y entender todas las instrucciones contenidas en este manual antes de utilizar este compresor o hacerle mantenimiento. Si no se siguen todas las instrucciones que se indican a continuación, el resultado podría ser descargas eléctricas, incendio, lesiones corporales graves o muerte.

GUARDE ESTAS INSTRUCCIONES

ÁREA DE TRABAJO

Mantenga el área de trabajo limpia y bien iluminada. Los bancos de trabajo desordenados y las áreas oscuras aumentan los riesgos de accidentes, descargas eléctricas, incendio y lesiones a las personas.

No utilice el compresor en atmósferas explosivas, tales como las existentes en presencia de líquidos, gases o polvos inflamables. Mantenga bien ventilada el área de trabajo. Ubique siempre el compresor al menos a 20 pies (6.1 m) del área de trabajo si va a rociar materiales inflamables. NO FUME si está rociando materiales inflamables. La herramienta es capaz de generar chispas que pueden incendiar el polvo o los vapores. No utilice nunca la herramienta en lugares que contengan laca, pintura, bencina, diluyente, gasolina, gases, agentes adhesivos y otros materiales que sean combustibles o explosivos. Es posible que se requiera una manguera más larga.

Utilice siempre el compresor en un área bien ventilada. Siga todas las instrucciones de seguridad y utilice un respirador tal y como se indica en las instrucciones de seguridad suministradas con el material que se vaya a rociar. Algunos materiales que se rocían, tales como pintura, solventes para pintura, quitapinturas, insecticidas, herbicidas, etc., contienen vapores nocivos y venenos.

Mantenga a las personas que estén presentes, los niños y los visitantes alejados mientras utiliza un compresor. No deje que los niños utilicen el compresor. Las distracciones pueden ocasionar pérdida de control de las herramientas, lo cual puede causar lesiones a las personas que estén presentes.

No haga nunca payasadas con el compresor. Respete el compresor como un implemento de trabajo.

Utilice siempre el compresor desde una posición estable y segura. No utilice nunca el compresor desde un tejado o una mesa. Utilice una manguera de aire adicional para permitir que las herramientas lleguen a los lugares altos.

SEGURIDAD PERSONAL

No retire, manipule indebidamente ni haga de alguna otra manera que los controles de operación de la herramienta queden desactivados o inoperables. Esto hará que la herramienta funcione irregularmente y puede causar riesgo de lesiones.

Vístase adecuadamente. No usa ropa holgada ni

joyas. Sujétese el pelo largo. Mantenga el pelo, la ropa y los guantes alejados de las piezas móviles. La ropa holgada, las joyas o el pelo largo se pueden enganchar en las piezas móviles y aumentar el riesgo de lesiones.

Use siempre protección de los ojos y de los oídos cuando utilice esta herramienta. Utilice equipo de protección personal adicional según sea apropiado cuando utilice esta herramienta. Los operadores y otras personas que se encuentren en el área de trabajo deben usar anteojos de seguridad. La exposición prolongada a ruido de alta intensidad puede causar pérdida de audición. Se deben usar una máscara antipolvo, zapatos de seguridad antideslizantes, casco y otro equipo de protección personal para las condiciones apropiadas.

No utilice el compresor a menos que esté familiarizado con los controles. Los usuarios que no estén familiarizados con los controles podrían utilizar el compresor de manera insegura, causándose lesiones a ellos mismos o causándoselas a otras personas.

Mantenga las agarraderas y los controles secos, limpios y libres de aceite y grasa. Las manos resbalosas no pueden controlar con seguridad la herramienta.

Manténgase alerta. Esté atento a lo que está haciendo y use el sentido común cuando utilice un compresor. No utilice el compresor mientras esté cansado o bajo la influencia de drogas, alcohol o medicamentos. Un momento de desatención mientras utilizo el compresor puede causar lesiones corporales graves.

No dirija el chorro de aire hacia personas o animales. El aire a alta presión puede propulsar el polvo y los residuos a alta velocidad. El aire comprimido procedente de un compresor puede contener agua, aceite, partículas metálicas u otros contaminantes que pueden causar lesiones graves.

No utilice aire comprimido para respirar directamente ni para respirar con un respirador. No inhale nunca aire directamente del compresor o de un aparato de respiración conectado a un compresor. El chorro de aire comprimido puede contener monóxido de carbono, vapores tóxicos o partículas sólidas procedentes del tanque de aire que, si se inhalan, podrían causar lesiones graves o muerte.

Tenga cuidado cuando toque las superficies metálicas del compresor que están al descubierto. Muchos componentes, tales como la cabeza del compresor, el motor y los tubos, permanecerán calientes incluso después de que

se haya apagado el compresor de aire. Deje que el compresor se enfríe antes de moverlo o intentar hacerle mantenimiento.

No se suba al compresor. Mantenga un apoyo de los pies y un equilibrio apropiados en todo momento. El apoyo de los pies y el equilibrio apropiados permiten un mejor control de la herramienta en situaciones inesperadas.

Asegúrese de que la manguera de aire esté libre de enganches y obstrucciones. No sujete una manguera de aire ni una herramienta a su cuerpo. Las mangueras enredadas o retorcidas pueden causar pérdida de equilibrio o del apoyo de los pies, además de un funcionamiento accidental de la herramienta. Sujete la manguera a la estructura para reducir el riesgo de pérdida de equilibrio si la manguera cambia de posición.

No abuse de la manguera de aire. Proteja todas las mangueras contra retorcimientos, restricciones, solventes u objetos afilados. Mantenga la manguera de aire alejada del calor, el aceite, los bordes afilados o las piezas móviles. Reemplace inmediatamente las mangueras dañadas. Las mangueras dañadas pueden reventar o dar latigazos alrededor del área de trabajo.

Utilice únicamente mangueras con una capacidad nominal mínima de 200 PSI. La utilización de mangueras con capacidad nominal para alta presión reduce el riesgo de lesiones causadas por una manguera que revienta.

Agarre firmemente la manguera en la mano cuando instale mangueras. Si la manguera no se agarra firmemente o no se instala correctamente, puede dar latigazos y lesionar al personal que esté en el área de operación.

Tenga cuidado cuando levante y transporte el compresor. Algunos compresores son demasiado pesados para ser levantados por una persona. Obtenga ayuda antes de intentar levantar un compresor, con el fin de reducir el riesgo de lesiones.

Cuando traslade o cargue un compresor con ruedas, asegúrese de que el compresor esté siempre en una superficie nivelada. Si el compresor se coloca en una superficie en pendiente, se podría mover inesperadamente y causar lesiones corporales.

Este producto contiene sustancias químicas, incluyendo plomo, que el estado de California sabe que causan defectos de nacimiento y otros daños sobre la reproducción. Lávese las manos después de usarlo.

USO Y CUIDADO DE LA HERRAMIENTA

Utilice este compresor y estos accesorios de acuerdo con las instrucciones. Los compresores y los accesorios se deben utilizar para el propósito para el cual están diseñados. La utilización del compresor para operaciones distintas a las que se describen en este manual puede causar una situación peligrosa.

Utilice únicamente los accesorios que estén recomendados por BOSCH para su modelo específico. Es posible que los accesorios que estén recomendados para una herramienta de modelo específico no sean adecuados en herramientas de otros modelos y podrían causar lesiones personales.

Antes de cada uso, inspeccione todos los conectores, mangueras, tubos y conexiones del compresor. No utilice el compresor si cualquiera de sus partes está floja, falta, está dañada, funciona incorrectamente, está desconectada o está alterada. No utilice nunca un compresor que parezca estar dañado o que esté funcionando anormalmente. Si parece que el compresor está funcionando de manera inusual y/o haciendo ruidos raros, deje de usarla inmediatamente y contacte a su centro de servicio BOSCH local. Hay un riesgo de reventón si el compresor está dañado.

Antes de cada uso, inspeccione el compresor para buscar señales de fugas o daños. Si se encuentran fugas en la bomba del compresor, los tanques de aire o los tubos, reemplace inmediatamente el compresor. No intente nunca reparar las fugas, soldar o hacer modificaciones en el tanque de aire u otras piezas de confinamiento de fluidos, ya que existe riesgo de reventón.

No intente utilizar este compresor de aire sin verificar primero el nivel de aceite en el cárter. Este compresor se envía con aceite en el cárter. El compresor puede resultar gravemente dañado como consecuencia de un funcionamiento incluso momentáneo sin lubricación adecuada.

No utilice nunca el compresor sin la válvula de seguridad. Verifique diariamente el funcionamiento de la válvula de seguridad. No utilice la válvula de seguridad para drenar completamente los tanques. La válvula de seguridad está diseñada para reducir la presión de los tanques con el fin de reducir el riesgo de reventón.

No utilice nunca el compresor sin todos los protectores y otros dispositivos de seguridad instalados en su sitio y realizando correctamente la función para la cual fueron diseñados. Si el mantenimiento o el servicio de ajustes y reparaciones requiere la retirada de un protector o un dispositivo de seguridad, asegúrese de reinstalar el protector o el dispositivo de seguridad antes de reanudar la utilización del compresor. Reemplace inmediatamente los protectores o dispositivos de seguridad que estén dañados.

No toque nunca las piezas móviles. No ponga ninguna parte del cuerpo cerca de las piezas móviles del compresor. No ponga las manos alrededor de los protectores, para reducir el riesgo de lesiones.

No utilice el compresor sin el filtro de aire. Los filtros impiden que las partículas grandes entren en el chorro de aire y dañen los componentes internos del compresor.

No deje que partículas tales como aserrín caigan en el cárter cuando éste se encuentre abierto

para inspección. Las partículas en el aceite pueden reducir la vida útil del compresor.

No utilice un aceite detergente en el cárter. Los aceites detergentes dejarán depósitos en los componentes internos del compresor, reduciendo la vida útil del compresor y los componentes.

No utilice el compresor para una operación desatendida. Permanezca siempre en el área cuando el compresor esté funcionando y apague el compresor cuando no esté en uso, para reducir el riesgo de incendio.

No coloque nunca objetos sobre el compresor ni cerca de éste. Ubique el compresor al menos a 12 pulgadas (30 cm) de todas las obstrucciones. La restricción de cualquiera de las aberturas de ventilación del compresor puede causar recalentamiento y podría ocasionar un incendio.

No utilice la herramienta con una fuente de energía que no sea la especificada en las instrucciones de utilización y seguridad de la herramienta. El uso de fuentes de energía alternativas puede causar funcionamientos incorrectos de la herramienta y de la fuente de energía, los cuales les pueden producir lesiones graves a usted o a otras personas que estén en los alrededores.

Siga todas las recomendaciones para los tamaños de las mangueras, los conectores y otros accesorios de aire comprimido. Los conectores o componentes de tamaño incorrecto pueden causar riesgo de lesiones o daños materiales.

No traslade nunca el compresor jalando una manguera. El compresor, los conectores de aire y la manguera de aire pueden resultar dañados y reventar.

Compruebe las líneas de suministro de aire para verificar si hay restricciones antes de ajustar la herramienta. El volumen de aire es tan importante como la presión del aire. Un flujo de aire restringido impedirá que las herramientas funcionen tal y como se diseñaron.

No exceda nunca la capacidad nominal de presión máxima permisible marcada en las herramientas y los aditamentos. No utilice el compresor para inflar objetos de baja presión tales como juguetes. Si se excede la presión máxima recomendada de las herramientas y los aditamentos, el resultado puede ser que revienten. La presión correcta es la presión más baja que hará el trabajo.

Drene diariamente el líquido condensado de los tanques de aire con la válvula de drenaje. Al drenar el agua del compresor de aire se reduce el riesgo de corrosión de los tanques de aire. Los tanques de aire corroídos tienen un mayor riesgo de reventar.

Detenga el compresor, drene los tanques de aire y deje que el compresor se enfríe antes de hacerle ajustes, trasladarlo, irse del área de

trabajo, realizar mantenimiento o almacenar el compresor. Dichas medidas de seguridad precautorias reducen el riesgo de lesiones.

No modifique este compresor ni lo utilice a presiones o velocidades superiores a las designadas. Cualquier alteración o modificación es un uso incorrecto y puede causar una situación peligrosa, como por ejemplo incendio o reventón.

Cuando transporte el compresor, manténgalo nivelado y colóquelo sobre una alfombra protectora. No coloque el compresor sobre uno de sus lados. Dichas precauciones reducen el riesgo de incendio o peligro para el personal debido a los vapores de aceite.

SERVICIO DE AJUSTES Y REPARACIONES

El mantenimiento realizado por personal no autorizado puede causar una descolocación de los componentes internos, lo cual podría causar un peligro grave. Recomendamos que todo el servicio de ajustes y reparaciones del compresor sea realizado por un centro de servicio de fábrica BOSCH o una estación de servicio BOSCH autorizada.

Desarrolle un programa de mantenimiento periódico para su herramienta. Cuando limpie un compresor, tenga cuidado de no desensamblar ninguna parte de la herramienta, ya que los componentes internos se pueden descolocar o los componentes de seguridad se pueden montar incorrectamente. Ciertos agentes de limpieza, tales como gasolina, tetracloruro de carbono, amoníaco, etc., pueden dañar las piezas de plástico y los anillos tipo O.

Cuando haga servicio de ajustes y reparaciones del compresor, utilice únicamente piezas de repuesto BOSCH recomendadas. Siga las instrucciones contenidas en la sección Mantenimiento de este manual. El uso de piezas no autorizadas o no seguir las instrucciones de mantenimiento puede causar un riesgo de lesiones.

Reemplace las etiquetas de advertencia que falten o estén dañadas. Consulte el esquema de la herramienta para conocer la colocación correcta y el número de pieza.

Mantenga con cuidado el compresor. Mantenga el compresor limpio y lubricado. Las herramientas mantenidas apropiadamente tienen menos probabilidades de romperse y causar lesiones. Cualquier alteración o modificación es un uso incorrecto y puede causar una situación peligrosa.

Cuando no esté utilizando el compresor, almacénelo fuera del alcance de los niños y otras personas que no estén familiarizadas con su utilización. Cuando la herramienta no se esté utilizando, se debe desconectar y almacenar en un lugar seco. Manténgala fuera del alcance de los niños. Cierre con llave el área de almacenamiento. Los compresores son peligrosos en las manos de los usuarios que no estén familiarizados con ellos.

NORMAS DE SEGURIDAD PARA COMPRESORES ELÉCTRICOS

Los enchufes de los cables de alimentación deben coincidir con el tomacorriente. No modifique nunca el enchufe de ninguna manera. No utilice ningún enchufe adaptador con herramientas eléctricas conectadas a tierra. Los enchufes no modificados y los tomacorrientes coincidentes reducirán el riesgo de descargas eléctricas.

Evite el contacto del cuerpo con las superficies conectadas a tierra, tales como tuberías, radiadores, estufas de cocina y refrigeradores. Hay un mayor riesgo de descargas eléctricas si el cuerpo del operador está conectado a tierra.

No abuse del cable de alimentación. No utilice nunca el cable de alimentación para transportar, jalar o desenchufar la herramienta eléctrica. Mantenga el cable de alimentación alejado del calor, el aceite, los bordes afilados o las piezas móviles. Reemplace inmediatamente los cables de alimentación dañados. Los cables de alimentación dañados o enredados aumentan el riesgo de descargas eléctricas.

No exponga este compresor a la lluvia. No lo utilice en lugares húmedos o mojados. La humedad aumenta el riesgo de descargas eléctricas con este equipo.

No toque el enchufe con las manos mojadas. La humedad aumenta el riesgo de descargas eléctricas con este equipo.

Mantenga todas las conexiones eléctricas secas y separadas del piso. No deje que las conexiones eléctricas estén ubicadas en agua o en una posición en la cual el agua podría entrar en contacto con el cable de alimentación y la conexión. La humedad aumenta el riesgo de descargas eléctricas con este equipo.

Cuando utilice una herramienta eléctrica a la intemperie, use un cordón de extensión adecuado para uso a la intemperie y con la capacidad de amperaje correcta. La utilización de

un cordón con capacidad nominal para intemperie reduce el riesgo de descargas eléctricas.

Desconecte siempre el compresor de la fuente de alimentación, purgue los tanques de aire y deje que el compresor se enfríe antes de hacerle servicio de ajustes y reparaciones. Los compresores con controles de presión automáticos pueden rearrancar en cualquier momento.

Apague siempre el motor cuando no esté usando el compresor y antes de trasladar el compresor. Al detener el motor se impide el arranque accidental del compresor.

Apague y detenga siempre el motor antes de hacer cualquier ajuste, cambiar accesorios o trasladar el compresor, cuando el compresor no se esté utilizando y antes de almacenarlo. Al detener el motor se impide el arranque accidental del compresor.

Cierto polvo generado por el lijado, aserrado, amolado y taladrado mecánicos, y por otras actividades de construcción, contiene agentes químicos que se sabe que causan cáncer, defectos de nacimiento u otros daños sobre la reproducción. Algunos ejemplos de estos agentes químicos son:

- Plomo de pinturas a base de plomo,
- Sílice cristalina de ladrillos y cemento y otros productos de mampostería, y
- Arsénico y cromo de madera tratada químicamente.

Su riesgo por causa de estas exposiciones varía, dependiendo de con cuánta frecuencia realice este tipo de trabajo. Para reducir su exposición a estos agentes químicos: trabaje en un área bien ventilada y trabaje con equipo de seguridad aprobado, como por ejemplo máscaras antipolvo que estén diseñadas especialmente para impedir mediante filtración el paso de partículas microscópicas.

GUARDE ESTAS INSTRUCCIONES

DESCRIPCIÓN FUNCIONAL Y ESPECIFICACIONES

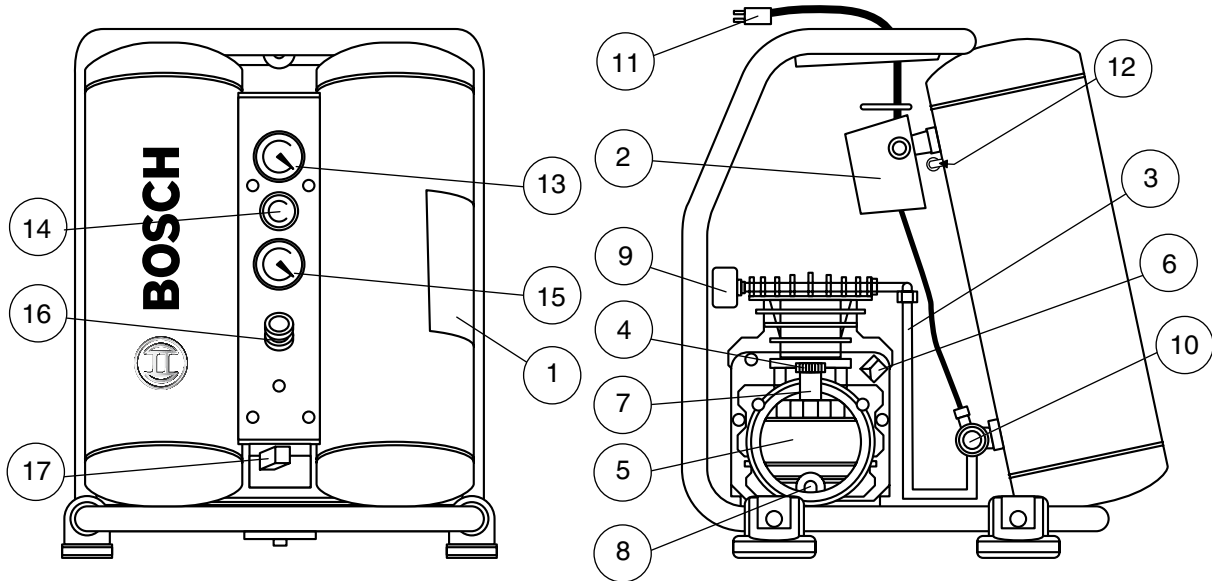

Especificaciones: CET3-10

Tamaño del producto: 16" x 18" x 16.25"
 Peso: 57.3 lbs.
 HP: 1
 PCM a 100 psi: 2.6
 RPM: 1700

dBA: 72
 Tiempo de recuperación: 14 seg.
 Motor: 4-Pole Induction
 Tipo de accionamiento: Direct
 Mantenimiento: Oil

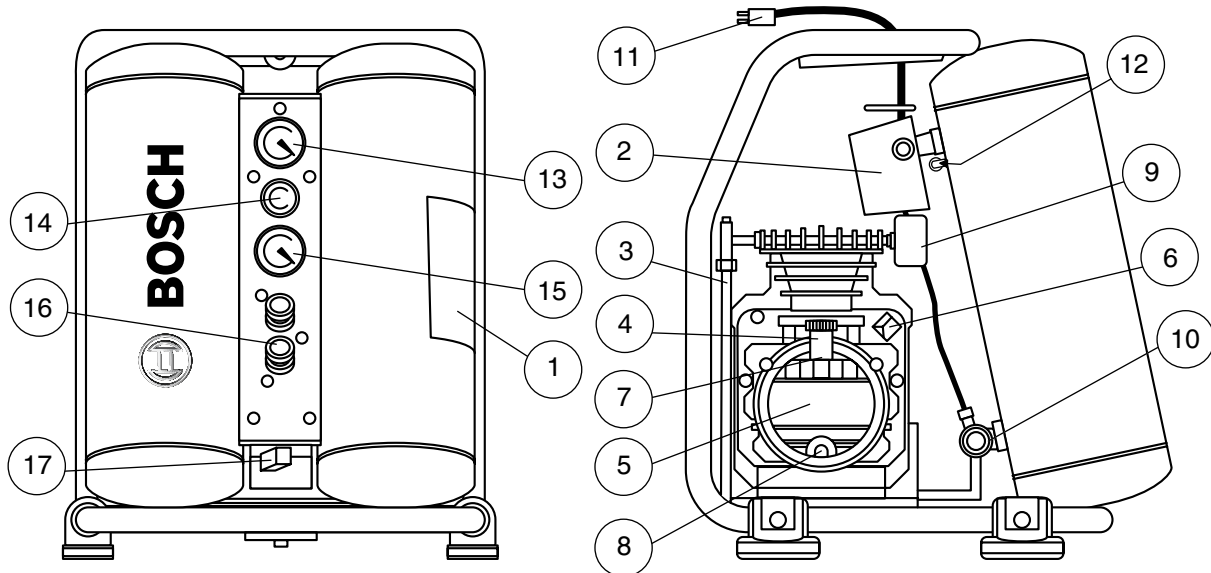

Especificaciones: CET4-20

Product Size: 16.25" x 17.75" x 19.75"
 Peso: 72.7 lbs.
 HP: 2
 PCM a 100 psi: 4.2
 RPM: 3400

dBA: 80
 Tiempo de recuperación: 12 seg.
 Motor: 2-Pole Induction
 Tipo de accionamiento: Direct
 Mantenimiento: Oil

DESCRIPCIÓN FUNCIONAL Y ESPECIFICACIONES

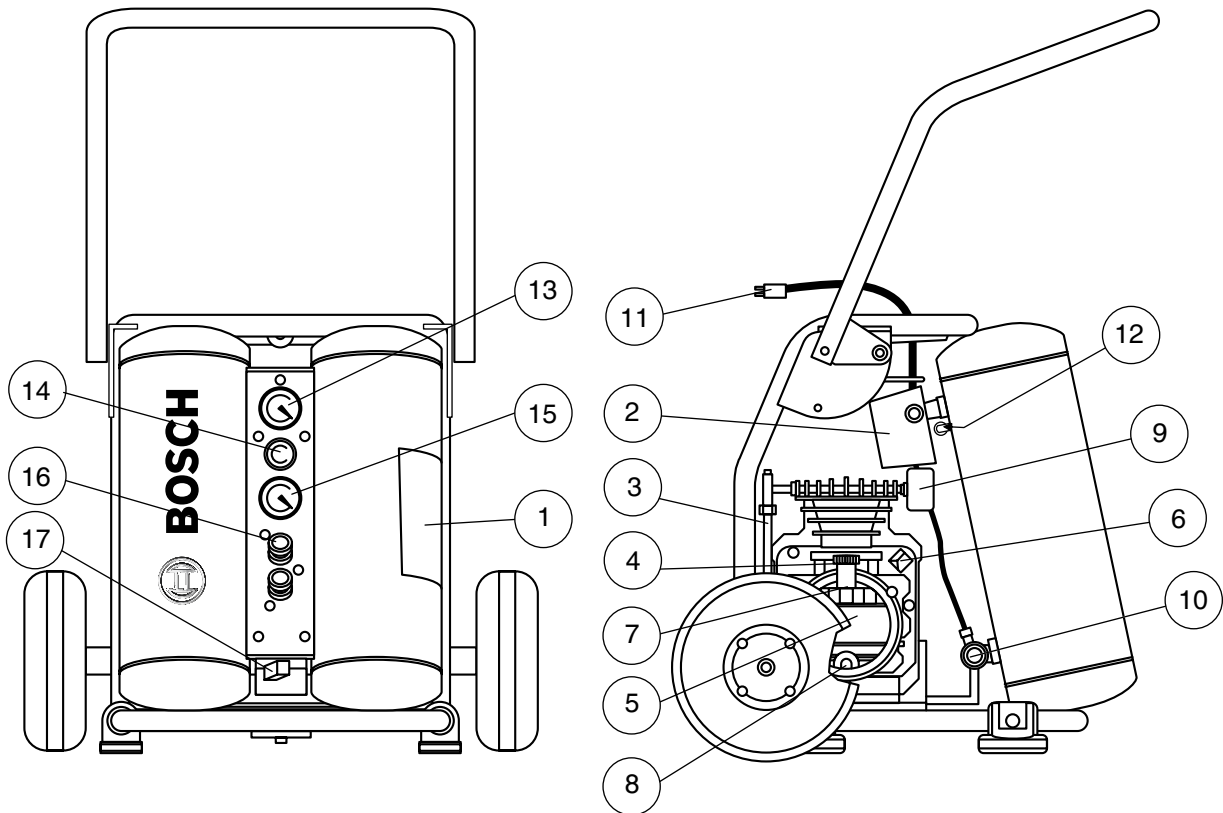

Especificaciones: CET4-20W

Product Size: 22" x 21.5" x 19.75"
(handle down)
Peso: 84.9 lbs.
HP: 2
PCM a 100 psi: 4.9
RPM: 3400

dBA: 80
Tiempo de recuperación: 10 seg.
Motor: 2-Pole Induction
Tipo de accionamiento: Direct
Mantenimiento: Oil

- | | |
|---|-------------------------------------|
| 1. Calcomanía de advertencia | 10. Válvula de retención |
| 2. Interruptor de presión | 11. Cable de alimentación eléctrica |
| 3. Línea de descarga de la bomba | 12. Válvula de alivio de seguridad |
| 4. Varilla | 13. Manómetro: Psi de los tanques |
| 5. Bomba del compresor de aire | 14. Regulador de presión |
| 6. Protector contra sobrecargas térmicas | 15. Manómetro: Psi de salida |
| 7. Orificio de llenado del aceite de la bomba | 16. Conectores de salida |
| 8. Drenaje del aceite de la bomba | 17. Válvula de drenaje del tanque |
| 9. Filtro de aire | |

ENSAMBLAJE E INSTALACIÓN

LUBRICACIÓN Y ACEITE

⚠ PRECAUCIÓN No intente utilizar este compresor de aire sin verificar primero el nivel de aceite del cárter. Este compresor se envía con aceite en el cárter. El compresor puede sufrir daños graves como consecuencia de un funcionamiento incluso momentáneo sin lubricación adecuada.

Antes de cada uso, verifique el nivel de aceite del cárter. Con el compresor se provee una mirilla de comprobación del nivel del aceite con marcas de nivel mínimo y máximo del aceite.

Verifique siempre que el nivel del aceite esté en la marca máxima de la mirilla de comprobación del nivel del aceite antes de utilizar esta unidad. No opere la bomba con una cantidad de aceite inadecuada o excesiva. Los costos de las fallas que ocurren debido a niveles incorrectos de aceite no estarán cubiertos por la garantía.

Para comprobar el nivel del aceite (Véase Fig. 1):

1. Coloque la unidad en una superficie nivelada.
2. Retire la varilla, límpiela con un trapo limpio, introdúzcala hasta el fondo, sáquela y observe el nivel de aceite.
3. Si el nivel de aceite es bajo, añada aceite según sea necesario, pero no exceda el nivel de aceite máximo.

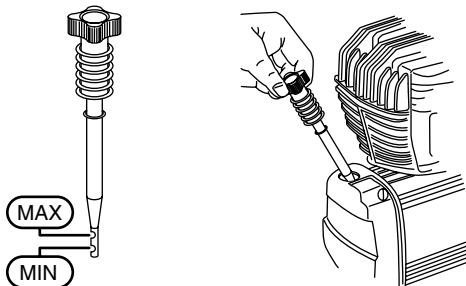

Fig. 1

⚠ PRECAUCIÓN No deje que partículas tales como aserrín caigan en el cárter cuando éste se encuentre abierto para inspección. Las partículas en el aceite pueden reducir la vida útil del compresor.

⚠ PRECAUCIÓN No utilice un aceite detergente en el cárter. Los aceites detergentes dejarán depósitos en los componentes internos del compresor, reduciendo la vida útil y el rendimiento del compresor.

INSTRUCCIONES DE INSTALACIÓN RUEDAS

(SÓLO CET4-20W Véase Fig. 2)

1. Encaje el eje de la rueda (A) y la rosca en el del soporte (B) de la rueda que está soldado al armazón del compresor. Apriete el eje con una llave y fijarlo al armazón.
2. Deslice la rueda en el eje. El tubito de inflación

debe estar de frente al armazón del compresor.

3. Coloque el tornillo a través de la arandela (D) y atornille el tornillo completamente en el eje (C) de la rueda. Apriete el tornillo para asegurar el eje.
4. Repita estos pasos para la segunda rueda.

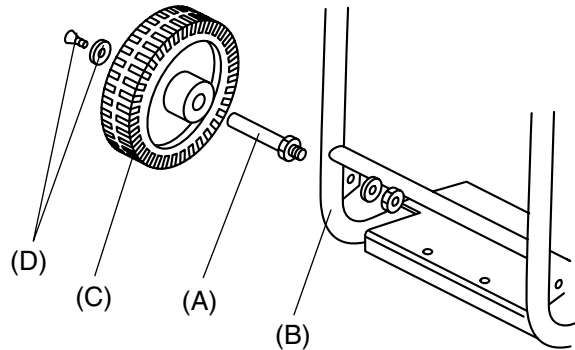

Fig. 2

CONEXIÓN A TIERRA

Este producto se debe conectar a tierra. En el caso de un cortocircuito eléctrico, la conexión a tierra reduce el riesgo de descargas eléctricas al proporcionar un cable de escape para la corriente eléctrica. Este producto está equipado con un cable de alimentación que tiene un cable de conexión a tierra con un enchufe de conexión a tierra apropiado. El enchufe se debe insertar en un tomacorriente que esté instalado y conectado a tierra apropiadamente de acuerdo con todos los códigos y ordenanzas locales (Véase Fig. 3).

⚠ ADVERTENCIA La instalación incorrecta del enchufe de conexión a tierra puede causar un riesgo de descargas eléctricas. Cuando se requiera reparar o reemplazar el cable de alimentación o el enchufe, no conecte el cable de conexión a tierra a ninguno de los dos terminales de hoja plana. El cable con aislamiento que tiene una superficie exterior verde con o sin franjas amarillas es el cable de conexión a tierra.

Consulte a un electricista o técnico de servicio calificado cuando no entienda completamente las instrucciones de conexión a tierra o cuando dude si el producto está conectado a tierra apropiadamente. No modifique el enchufe suministrado; si el enchufe no encaja en el tomacorriente, haga que un electricista calificado instale el tomacorriente apropiado.

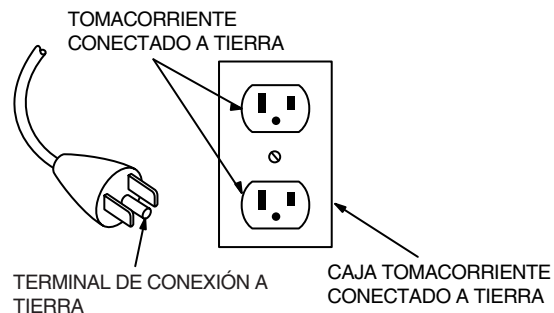

Fig. 3

ENSAMBLAJE E INSTALACIÓN

Este producto está diseñado para utilizarse en un circuito de 120 V nominales y tiene un enchufe de conexión a tierra similar al enchufe que se muestra en la ilustración en la página 38. Conecte el producto solamente a un tomacorriente que tenga la misma configuración que el enchufe. No utilice un adaptador con este producto.

CORDONES DE EXTENSIÓN

Utilice únicamente un cordón de extensión de 3 alambres que tenga un enchufe de conexión a tierra con 3 terminales, así como un tomacorriente de 3 ranuras que acepte el enchufe del producto. Asegúrese de que el cordón de extensión no esté dañado. Cuando utilice un cordón de extensión, asegúrese de utilizar uno que sea lo suficientemente grueso como para llevar la corriente que su producto toma.

Tabla de cordones de extensión	
0 – 25 pies	25 – 50 pies
Calibre 14	Calibre 12

TAMAÑOS RECOMENDADOS DE LOS CORDONES DE EXTENSIÓN

La longitud de cordón máxima recomendada es 50 pies con una capacidad nominal del cordón de calibre 12.

PREPARACIÓN PARA EL USO

⚠ ADVERTENCIA Utilice este compresor y todos los accesorios de acuerdo con las instrucciones. El compresor y los accesorios se deben utilizar para el propósito para el cual están diseñados. La utilización del compresor para operaciones que no sean las que se describen en este manual puede causar una situación peligrosa.

MOTOR ELÉCTRICO

Preparación inicial: Procedimiento de asentamiento

Antes de la primera utilización de este compresor de aire o después de reemplazar la bomba o el motor del compresor, haga lo siguiente:

1. Asegúrese de que el interruptor de alimentación esté en la posición de APAGADO.

Este compresor de aire tiene un interruptor integrado de alimentación y presión. Cuando la alimentación esté **ENCENDIDA**, el interruptor de presión arrancará automáticamente el motor del compresor en cualquier momento en que la presión de los tanques descienda por debajo de la presión de conexión ajustada en fábrica y detendrá el motor cuando la presión de los tanques se detenga en la presión de **desconexión** ajustada en la fábrica.

2. Asegúrese de que la válvula de seguridad esté funcionando apropiadamente jalando el anillo de la válvula y deje que la válvula se reajuste (Véase Fig. 4).

La válvula de seguridad está diseñada para proteger contra la alta presión, liberando aire a alta presión del tanque de aire cuando se excede su presión ajustada en la fábrica (ligeramente más alta que el ajuste de desconexión del interruptor de presión).

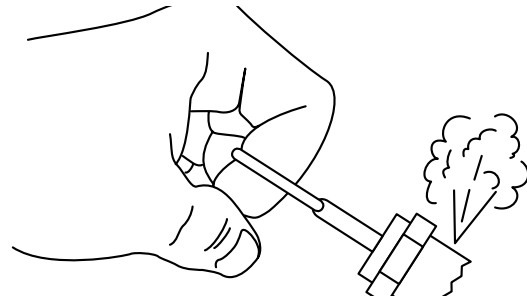

Fig. 4

⚠ ADVERTENCIA Si la válvula de alivio de seguridad purga aire en condiciones de funcionamiento normales, deje de usar el compresor inmediatamente. Envíe el compresor para hacerle servicio de ajustes y reparaciones. Si la válvula de alivio de seguridad está purgando aire de los tanques, es posible que el interruptor de presión necesite un ajuste en la fábrica.

3. Enchufe el cable de alimentación en el tomacorriente del circuito derivado correcto.

Consulte la sección “Conexión a tierra” para obtener más información sobre el tomacorriente correcto.

4. Abra la válvula de drenaje para permitir que el aire escape del tanque y evitar la acumulación de presión de aire durante el período de asentamiento.

La válvula de drenaje está ubicada en el panel de control y se utiliza para drenar la condensación de los tanques al final de cada uso. La presión de los tanques se utiliza para expulsar el agua.

5. Mueva el interruptor de alimentación hasta la posición de ENCENDIDO. El compresor arrancará.
6. Haga funcionar el compresor durante 20 minutos.
7. Después de 20 minutos, cierre la válvula de drenaje. El tanque se llenará hasta la presión de **desconexión** y el motor del compresor se detendrá.
8. Mueva el interruptor de alimentación hasta la posición de APAGADO y desenchufe el compresor.
9. Jale la válvula de seguridad y deje que purgue aire hasta que la presión de los tanques sea inferior a 20 psi.
10. Abra la válvula de drenaje para permitir que el aire escape del tanque y drene toda la humedad o todas las partículas que estén en el tanque. Cuando el tanque esté vacío, cierre el drenaje.
11. El compresor estará listo ahora para el primer uso.

⚠ PRECAUCIÓN Cambie el aceite del cárter después de las primeras 50 horas de funcionamiento y tal y como se recomienda en la sección de mantenimiento de este manual. Si no se cambia el aceite de acuerdo con el programa de mantenimiento, se reducirán la vida útil y el rendimiento del compresor.

UTILIZACIÓN

AJUSTE DEL REGULADOR

Este compresor está equipado con un regulador interno que controla la presión de salida de los dos acopladores hembra de conexión rápida. La presión regulada será igual o menor que la presión de los tanques, dependiendo del ajuste realizado por el usuario.

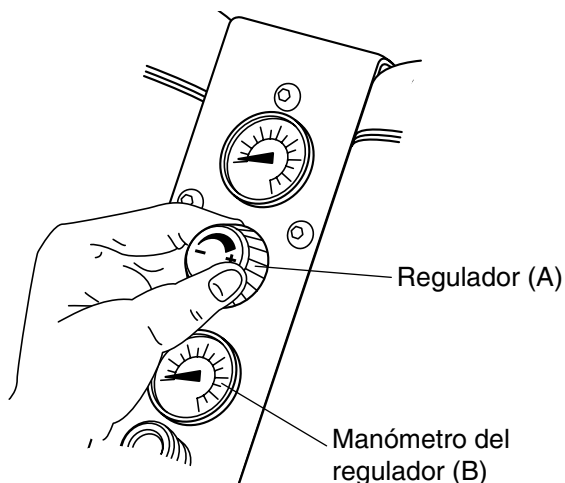

Fig. 7

Para ajustar la presión regulada (Véase Fig. 7):

1. Jale hacia fuera el pomillo del regulador.
2. Para aumentar la presión, gire el pomillo en el sentido de las agujas del reloj.
3. Para reducir la presión, gire el pomillo en sentido contrario al de las agujas del reloj.
4. Cuando se haya ajustado la presión deseada, empuje hacia dentro el pomillo del regulador para fijar la presión.
5. La presión regulada se muestra como (B).

CONEXIÓN DEL SUMINISTRO DE AIRE

⚠ ADVERTENCIA Agarre firmemente la manguera en la mano cuando instale las mangueras. Si la manguera no se agarra firmemente o no se instala correctamente, puede dar latigazos y lesionar al personal que esté en el área de operación.

INSTALACIÓN DE LAS MANGUERAS (Véase Fig. 8):

1. Agarre la manguera en el enchufe de conexión rápida y empuje el enchufe al interior del cuerpo de conexión rápida. El acoplador encajará a presión en su sitio.
2. Agarre la manguera y jálela para asegurarse de que el acoplador esté asentado.

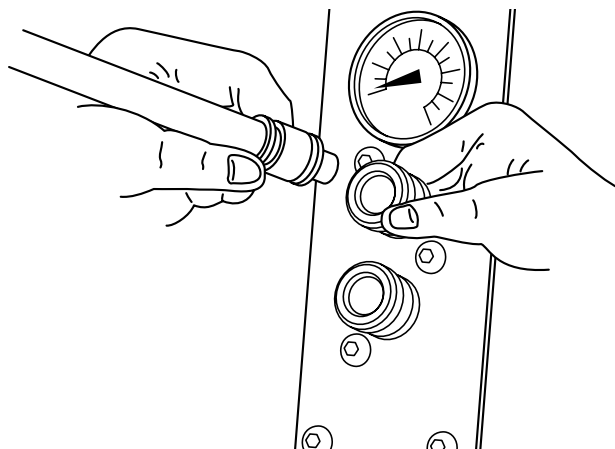

Fig. 8

TEMPERATURAS DE FUNCIONAMIENTO

Las temperaturas de funcionamiento son entre 32 y 104 °F (0 y 40 °C). Si la unidad está funcionando fuera de las temperaturas recomendadas, podría tener dificultad para arrancar y causará un desgaste adicional en los componentes.

⚠ ADVERTENCIA Desconecte el compresor de la fuente de alimentación, drene los tanques de aire y deje que el compresor se enfríe antes de hacerle ajustes, trasladarlo, irse del área de trabajo, realizar mantenimiento o almacenar el compresor. Dichas medidas de seguridad precautorias reducen el riesgo de lesiones.

APAGADO DEL COMPRESOR

1. Mueva el interruptor de encendido y apagado hasta la posición de APAGADO.
2. Gire el regulador hasta que el manómetro de la presión de salida dé una lectura de 0 psi.
3. Retire la manguera y el ensamblaje. Consulte "Desconexión del suministro de aire" más adelante.
4. Drene el aire de los tanques de aire. Para hacerlo, deje salir el aire jalando la válvula de alivio de seguridad.
5. Una vez que la presión de los tanques de aire esté por debajo de 20 psi, abra la válvula de drenaje ubicada en el panel de control para drenar la humedad de los tanques (consulte "Drenaje de los tanques" en la página 42).
6. Deje que el compresor se enfríe antes de almacenarlo.

DESCONEXIÓN DEL SUMINISTRO DE AIRE

DESCONEXIÓN DE LAS MANGUERAS (Véase Fig. 8):

1. Asegúrese de que el manómetro para presión regulada dé una lectura de 0 psi (0 kPa).
2. Jale hacia atrás el acoplador del cuerpo de conexión rápida para soltar el enchufe de conexión rápida de la manguera.

OPERATION

DRENAJE DE LOS TANQUES

1. Coloque el compresor en una superficie nivelada.

⚠ ADVERTENCIA Asegúrese de que el compresor esté en una superficie nivelada.

Si el compresor no está nivelado, el agua no drenará de los tanques, causando corrosión, lo cual puede hacer que los tanques revienten.

2. Si la presión es superior a 20 psi, use la válvula de alivio de seguridad para reducir la presión del tanque.

⚠ ADVERTENCIA No abra la válvula de drenaje con una presión superior a 20 psi en

los tanques. Dicha medida de precaución reduce el riesgo de lesiones.

3. Asegúrese de que no haya personal en el área de descarga del drenaje en frente del compresor.

⚠ ADVERTENCIA No dirija el chorro de aire hacia personas o animales. El aire a alta presión puede propulsar el polvo y los residuos a alta velocidad. El aire comprimido procedente del compresor puede contener agua, aceite, partículas metálicas u otros contaminantes que pueden causar lesiones graves.

4. Gire la válvula de drenaje ubicada en el panel de control 90° en sentido contrario al de las agujas del reloj. Cuando los tanques estén vacíos, cierre la válvula.

MANTENIMIENTO

⚠ ADVERTENCIA El mantenimiento realizado por personal no autorizado puede causar una descolocación de los componentes internos, lo cual podría causar un peligro grave. Recomendamos que todo el servicio de ajustes y reparaciones de la herramienta sea realizado por un centro de servicio de fábrica BOSCH o una estación de servicio BOSCH autorizada.

Este compresor de aire requiere mantenimiento periódico de acuerdo con el programa de mantenimiento descrito en la próxima página, con el fin de mantener el compresor en condiciones óptimas.

Use una solución de agua jabonosa para inspeccionar el compresor con el fin de determinar si tiene fugas. Si se encuentran fugas en la bomba del compresor, los tanques de aire o los tubos, ¡reemplace inmediatamente el compresor. No intente nunca reparar fugas, soldar o hacer modificaciones en el de aire u otras piezas de confinamiento de fluidos, ya que existe un riesgo de reventón.

Para comprobar el filtro de aire, desenrosque dicho filtro del compresor e inspecciónelo visualmente. Si el filtro parece estar obstruido, reemplácelo. Después de la inspección, enrosque el filtro de aire de vuelta en el compresor (Véase Fig. 9).

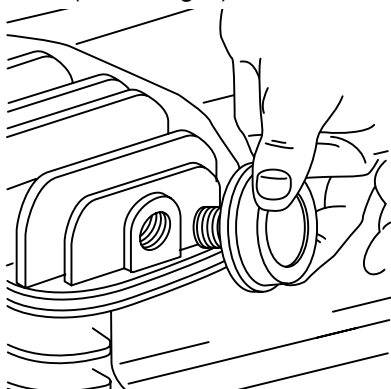

Fig. 9

SERVICIO DE AJUSTES Y REPARACIONES

PARA CAMBIAR EL ACEITE (Véase Fig. 10):

1. Asegúrese de que la bomba esté fría para evitar el riesgo de quemaduras.
2. Saque la varilla de aceite (A).
3. Prepare un recipiente adecuado para recoger el aceite del cárter.
4. Retire el tapón de drenaje del cárter (B) y deje que el aceite usado drene al recipiente.
5. Reinstale el tapón de drenaje.
6. Devuelva el aceite a un centro de reciclaje o deséchelo de acuerdo con los reglamentos locales.
7. Rellene el cárter con aceite nuevo. Llénelo con aceite hasta que la lectura esté en el centro de la mirilla de comprobación del nivel del aceite.
8. Reinstale el pomo del orificio de lubricación (A).

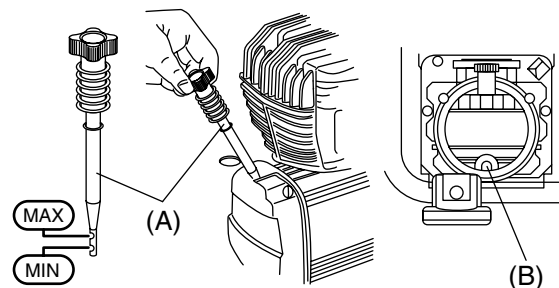

Fig. 10

Contacte a su centro de servicio BOSCH para obtener instrucciones y piezas reemplazables por el usuario. Para todas las demás reparaciones, contacte a su centro de servicio BOSCH.

MANTENIMIENTO

LIMPIEZA

⚠ ADVERTENCIA Cuando limpie una herramienta, tenga cuidado de no desensamblar ninguna parte de la herramienta, ya que los componentes internos se pueden descolocar o los componentes de seguridad se pueden montar incorrectamente.

Ciertos agentes de limpieza, tales como gasolina, tetracloruro de carbono, amoníaco, etc., pueden dañar las piezas de plástico y los anillos tipo O.

Limpie periódicamente el compresor con agua jabonosa y un paño húmedo.

ALMACENAMIENTO

Cuando el compresor no se esté utilizando, se debe desconectar y almacenar en un lugar cálido y seco.

Enrolle el cable eléctrico y póngalo dentro del armazón para protegerlo.

⚠ ADVERTENCIA Cuando no esté utilizando el compresor, almacénelo fuera del alcance de los niños y otro personal que no esté familiarizado con su utilización. Cierre con llave el área de almacenamiento. El compresor puede ser peligroso en las manos de usuarios que no estén familiarizados con su utilización.

CARGA Y DESCARGA

⚠ ADVERTENCIA Tenga cuidado cuando levante y transporte el compresor. Algunos compresores son demasiado pesados para ser levantados por una persona. Obtenga ayuda antes de intentar levantar el compresor, para reducir el riesgo de lesiones.

Si la unidad se utiliza en un área excesivamente sucia o con exceso de polvo, aumente la frecuencia de todas las medidas de mantenimiento programados.

Recomendación	Diariamente	Semanalmente	Cada 200 horas
Compruebe si el nivel o los niveles de aceite son apropiados y si hay fugas de aceite	X		
Drene la humedad de los tanques diariamente o después de cada uso	X		
Asegúrese de que todos los protectores de seguridad estén instalados de manera correcta y segura	X		
Limpie las superficies de enfriamiento del compresor		X	
Inspeccione el filtro de la entrada de aire		X	
Compruebe las válvulas de seguridad jalando los anillos		X	
Compruebe si hay fugas de aire en el sistema		X	
Cambie el aceite de la bomba			X
Reemplace el filtro de aire			X

RESOLUCIÓN DE PROBLEMAS

Esta sección proporciona una lista de los funcionamientos defectuosos que se encuentran más frecuentemente, sus causas y las medidas correctoras. El operador o el personal de mantenimiento puede aplicar algunas medidas correctoras, y otros funcionamientos defectuosos pueden requerir la ayuda de un técnico Bosch calificado o su distribuidor.

PROBLEMA	SÍNTOMAS	RESOLUCIÓN
Presión excesiva en los tanques de aire; la válvula de seguridad salta	<ul style="list-style-type: none"> • El interruptor de presión no apaga el motor cuando el compresor alcanza la presión de desconexión • El ajuste de desconexión del interruptor de presión está demasiado alto 	<ul style="list-style-type: none"> • Ajuste el interruptor de encendido y apagado a la posición de APAGADO. Si la unidad no se apaga, contacte a un centro de servicio de fábrica Bosch o un centro de servicio autorizado Bosch • Contacte a un centro de servicio de fábrica Bosch o un centro de servicio autorizado Bosch
Fugas de aire	<ul style="list-style-type: none"> • Los conectores de los tubos no están suficientemente apretados 	<ul style="list-style-type: none"> • Apriete los conectores donde se pueda oír que el aire escapa. Compruebe los conectores con una solución de agua jabonosa. No los sobreapriete.
Fugas de aire en el tanque de aire o en las soldaduras del tanque de aire	<ul style="list-style-type: none"> • Tanque de aire defectuoso 	<ul style="list-style-type: none"> • El tanque de aire debe ser reemplazado. No repare la fuga • Advertencia: Riesgo de reventón. No taladre, suelde ni modifique de ninguna otra manera el tanque de aire o éste se debilitará. El tanque de aire se puede romper o explotar.
Fugas de aire entre la cabeza y la placa de la válvula	<ul style="list-style-type: none"> • Sellos con fugas 	<ul style="list-style-type: none"> • Contacte a un centro de servicio de fábrica Bosch o un centro de servicio autorizado Bosch
Fugas de aire en la válvula de seguridad	<ul style="list-style-type: none"> • Válvula de seguridad defectuosa 	<ul style="list-style-type: none"> • Opere manualmente la válvula de seguridad jalando el anillo. Si la válvula aún tiene fugas, debe ser reemplazada.
Ruido de golpeteo	<ul style="list-style-type: none"> • Válvula de seguridad defectuosa • Nivel de aceite de la bomba bajo • Acumulación de carbono en la bomba 	<ul style="list-style-type: none"> • Opere manualmente la válvula de seguridad jalando el anillo. Si la válvula aún tiene fugas, debe ser reemplazada. • Añada aceite no detergente a la bomba. • Contacte a un centro de servicio de fábrica a Bosch o un centro de servicio autorizado Bosch
La lectura de presión en el manómetro para presión regulada baja cuando se utiliza un accesorio	<ul style="list-style-type: none"> • El regulador no está ajustado correctamente para el accesorio que se está utilizando 	<ul style="list-style-type: none"> • Es normal que ocurra algo de caída de presión cuando se utilice un accesorio. Ajuste el regulador. • Nota: Ajuste la presión regulada bajo las condiciones de flujo mientras se está utilizando el accesorio.

RESOLUCIÓN DE PROBLEMAS

<p>El compresor no está suministrando suficiente aire para operar los accesorios</p>	<ul style="list-style-type: none"> • Uso excesivo prolongado del aire • El compresor no es lo suficientemente grande para el accesorio • Agujero en la manguera de aire • Válvula de retención restringida • Fugas de aire • Filtro de la entrada de aire restringido 	<ul style="list-style-type: none"> • Reduzca la cantidad de uso de aire. • Compruebe el requisito de aire del accesorio. Si es mayor que los PCSM o la presión suministrada por su compresor de aire, se necesita un compresor más grande para operar el accesorio. • Reemplace la manguera de aire. • Retírela, límpiela o reemplácela • Apriete los conectores. • Limpie o reemplace el filtro de la entrada de aire.
<p>El pomo del regulador tiene una fuga de aire continua</p>	<ul style="list-style-type: none"> • El regulador está dañado 	<ul style="list-style-type: none"> • Reemplácelo.
<p>El regulador no apaga la salida de aire</p>	<ul style="list-style-type: none"> • El regulador está dañado 	<ul style="list-style-type: none"> • Reemplácelo.
<p>Humedad en el cárter de la bomba</p>	<ul style="list-style-type: none"> • La unidad está funcionando en condiciones mojadas o húmedas • Se está usando aceite tipo detergente en la bomba 	<ul style="list-style-type: none"> • Lleve la unidad a un área seca y bien ventilada. • Drene el aceite y rellene el cárter con un aceite no detergente

RESOLUCIÓN DE PROBLEMAS

<p>El motor no funciona</p>	<ul style="list-style-type: none"> • Válvula de retención restringida • El interruptor de protección contra sobrecargas del motor se ha disparado • El cordón de extensión tiene una longitud incorrecta o un calibre incorrecto • Conexiones eléctricas flojas • Motor o capacitor de arranque posiblemente defectuoso • Pintura rociada en las piezas internas del motor. • Fusible fundido, cortacircuito disparado • La presión de los tanques excede la presión de conexión del interruptor de presión • La válvula de alivio de presión del interruptor de presión no ha descargado la presión de la cabeza 	<ul style="list-style-type: none"> • Retírela y límpiela o reemplácela. • Consulte “Sobrecarga del motor” en “Características”. • Averigüe cuáles son el calibre de alambre y la longitud de cordón apropiados. Consulte “Cordones de extensión” en la página 39. • Contacte a un centro de servicio de fábrica Bosch o un centro de servicio autorizado Bosch. • Contacte a un centro de servicio de fábrica Bosch o un centro de servicio autorizado Bosch. • Contacte a un centro de servicio de fábrica Bosch o un centro de servicio autorizado Bosch. No utilice el compresor en el área de rociado de pintura. Consulte la advertencia sobre vapores inflamables. 1. Compruebe la caja de fusibles para verificar si hay algún fusible fundido y reemplace el fusible o fusibles según sea necesario. Reajuste el cortacircuito. No utilice un fusible o cortacircuito que tenga una capacidad nominal más alta que la especificada para su circuito derivado particular. 2. Compruebe si el fusible es apropiado. Utilice únicamente un fusible de acción retardada. 3. Compruebe si hay condiciones de bajo voltaje y/o si el cordón de extensión es apropiado. 4. Desconecte los otros electrodomésticos del circuito o utilice el compresor en su propio circuito derivado. • El motor arrancará automáticamente cuando la presión de los tanques descienda por debajo de la presión de conexión del interruptor de presión. • Ajuste el interruptor de encendido y apagado a la posición de APAGADO. Si la válvula no se abre, reemplace el interruptor. Contacte a un centro de servicio de fábrica Bosch o un centro de servicio autorizado Bosch.
-----------------------------	--	--

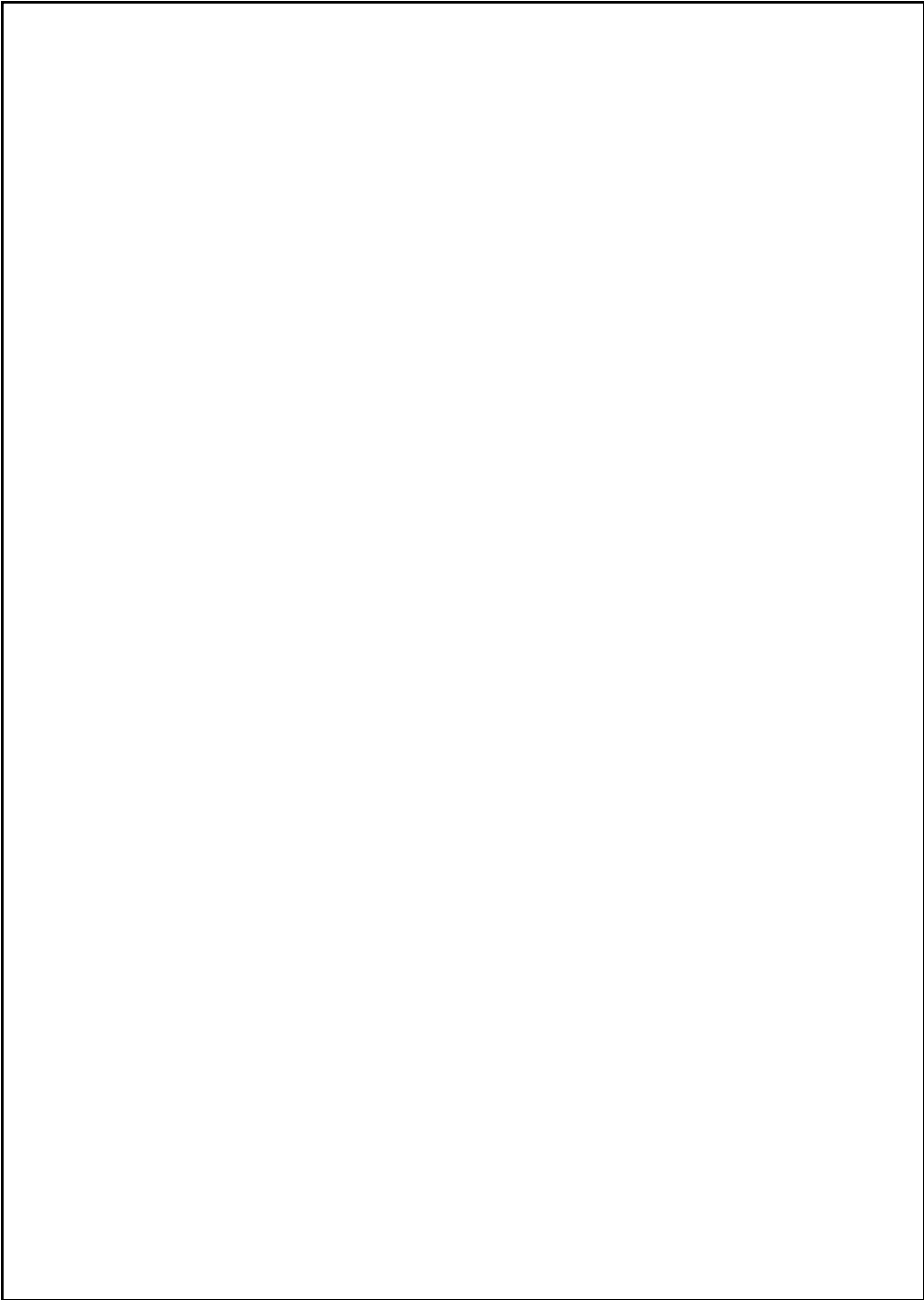

LIMITED WARRANTY OF BOSCH PORTABLE AND BENCHTOP POWER TOOLS

Robert Bosch Tool Corporation ("Seller") warrants to the original purchaser only, that all BOSCH portable and benchtop power tools will be free from defects in material or workmanship for a period of one year from date of purchase. SELLER'S SOLE OBLIGATION AND YOUR EXCLUSIVE REMEDY under this Limited Warranty and, to the extent permitted by law, any warranty or condition implied by law, shall be the repair or replacement of parts, without charge, which are defective in material or workmanship and which have not been misused, carelessly handled, or misrepaired by persons other than Seller or Authorized Service Station. To make a claim under this Limited Warranty, you must return the complete portable or benchtop power tool product, transportation prepaid, to any BOSCH Factory Service Center or Authorized Service Station. For Authorized BOSCH Power Tool Service Stations, please refer to your phone directory.

THIS LIMITED WARRANTY DOES NOT APPLY TO ACCESSORY ITEMS SUCH AS CIRCULAR SAW BLADES, DRILL BITS, ROUTER BITS, JIGSAW BLADES, SANDING BELTS, GRINDING WHEELS AND OTHER RELATED ITEMS.

ANY IMPLIED WARRANTIES SHALL BE LIMITED IN DURATION TO ONE YEAR FROM DATE OF PURCHASE. SOME STATES IN THE U.S., SOME CANADIAN PROVINCES DO NOT ALLOW LIMITATIONS ON HOW LONG AN IMPLIED WARRANTY LASTS, SO THE ABOVE LIMITATION MAY NOT APPLY TO YOU.

IN NO EVENT SHALL SELLER BE LIABLE FOR ANY INCIDENTAL OR CONSEQUENTIAL DAMAGES (INCLUDING BUT NOT LIMITED TO LIABILITY FOR LOSS OF PROFITS) ARISING FROM THE SALE OR USE OF THIS PRODUCT. SOME STATES IN THE U.S. AND SOME CANADIAN PROVINCES DO NOT ALLOW THE EXCLUSION OR LIMITATION OF INCIDENTAL OR CONSEQUENTIAL DAMAGES, SO THE ABOVE LIMITATION OR EXCLUSION MAY NOT APPLY TO YOU.

THIS LIMITED WARRANTY GIVES YOU SPECIFIC LEGAL RIGHTS, AND YOU MAY ALSO HAVE OTHER RIGHTS WHICH VARY FROM STATE TO STATE IN THE U.S., PROVINCE TO PROVINCE IN CANADA AND FROM COUNTRY TO COUNTRY.

THIS LIMITED WARRANTY APPLIES ONLY TO PORTABLE AND BENCHTOP ELECTRIC TOOLS SOLD WITHIN THE UNITED STATES OF AMERICA, CANADA AND THE COMMONWEALTH OF PUERTO RICO. FOR WARRANTY COVERAGE WITHIN OTHER COUNTRIES, CONTACT YOUR LOCAL BOSCH DEALER OR IMPORTER.

GARANTIE LIMITÉE DES OUTILS ÉLECTRIQUES PORTATIFS ET D'ÉTABLI BOSCH

Robert Bosch Tool Corporation (le « vendeur ») garantit à l'acheteur initial seulement que tous les outils électriques portatifs et d'établi BOSCH seront exempts de vices de matériaux ou d'exécution pendant une période d'un an depuis la date d'achat. LA SEULE OBLIGATION DU VENDEUR ET LE SEUL RECOURS DE L'ACHETEUR sous la présente garantie limitée, et en autant que la loi le permette sous toute garantie ou condition implicite qui en découlerait, sera l'obligation de remplacer ou réparer gratuitement les pièces défectueuses matériellement ou comme fabrication, pourvu que lesdites déficiences ne soient pas attribuables à un usage abusif ou à quelque réparation bricolée par quelqu'un d'autre que le vendeur ou le personnel d'une station-service agréée. Pour présenter une réclamation en vertu de cette garantie limitée, vous devez renvoyer l'outil électrique portatif ou d'établi complet, port payé, à tout centre de service agréé ou centre de service usine BOSCH. Veuillez consulter votre annuaire téléphonique pour les adresses.

LA PRÉSENTE GARANTIE NE S'APPLIQUE PAS AUX ACCESSOIRES TELS QUE LAMES DE SCIES CIRCULAIRES, MÊCHES DE PERCEUSES, FERS DE TOUPIES, LAMES DE SCIES SAUTEUSES, COURROIES DE PONÇAGE, MEULES ET AUTRES ARTICLES DU GENRE.

TOUTE GARANTIE IMPLICITE SERA LIMITÉE COMME DURÉE À UN AN À COMPTER DE LA DATE D'ACHAT. CERTAINS ÉTATS AMÉRICAINS, CERTAINES PROVINCES CANADIENNES N'ADMETTANT PAS LE PRINCIPE DE LA LIMITATION DE LA DURÉE DES GARANTIES IMPLICITES, IL EST POSSIBLE QUE LES LIMITATIONS CI-DESSUS NE S'APPLIQUENT PAS À VOTRE CAS.

EN AUCUN CAS LE VENDEUR NE SAURAIT ÊTRE TENU POUR RESPONSABLE DES INCIDENTS OU DOMMAGES INDIRECTS (INCLUANT, MAIS NE SE LIMITANT PAS AUX PERTES DE PROFITS) CONSÉCUTIFS À LA VENTE OU L'USAGE DE CE PRODUIT. CERTAINS ÉTATS AMÉRICAINS ET CERTAINES PROVINCES CANADIENNES N'ADMETTANT PAS LE PRINCIPE DE LA LIMITATION NI L'EXCLUSION DES DOMMAGES INDIRECTS ET CONSÉQUENTIELS, IL EST POSSIBLE QUE LES LIMITATIONS OU EXCLUSIONS CI-DESSUS NE S'APPLIQUENT PAS À VOTRE CAS.

LA PRÉSENTE GARANTIE VOUS ACCORDE DES DROITS BIEN DÉTERMINÉS, Y COMPRIS POSSIBLEMENT CERTAINS DROITS VARIABLES DANS LES DIFFÉRENTS ÉTATS AMÉRICAINS, PROVINCES CANADIENNES.

CETTE GARANTIE LIMITÉE NE S'APPLIQUE QU'AUX OUTILS ÉLECTRIQUES PORTATIFS ET D'ÉTABLI VENDUS AUX ÉTATS-UNIS D'AMÉRIQUE, AU CANADA ET AU COMMONWEALTH DE PORTO RICO. POUR COUVERTURE DE GARANTIE DANS LES AUTRES PAYS, CONTACTEZ VOTRE IMPORTATEUR OU REVENDEUR BOSCH LOCAL.

GARANTIA LIMITADA PARA HERRAMIENTAS MECANICAS PORTATILES Y PARA TABLERO DE BANCO BOSCH

Robert Bosch Tool Corporation ("el Vendedor") garantiza, únicamente al comprador original, que todas las herramientas mecánicas portátiles y para tablero de banco BOSCH estarán libres de defectos de material o de fabricación durante un período de un año a partir de la fecha de compra. LA ÚNICA OBLIGACION DEL VENDEADOR Y EL RECURSO EXCLUSIVO QUE USTED TIENE bajo esta Garantía Limitada y, hasta donde la ley lo permita, bajo cualquier garantía o condición implícita por ley, consistirá en la reparación o sustitución sin costo de las piezas que presenten defectos de material o de fabricación y que no hayan sido utilizadas incorrectamente, manejadas descuidadamente o reparadas incorrectamente por personas que no sean el Vendedor o una Estación de servicio autorizada. Para efectuar una reclamación bajo esta Garantía Limitada, usted debe devolver el producto, que consiste en la herramienta mecánica portátil o para tablero de banco completa, con el transporte pagado, a cualquier Centro de servicio de fábrica o Estación de servicio autorizada BOSCH. Para Estaciones de servicio autorizadas de herramientas mecánicas BOSCH, por favor, consulte el directorio telefónico.

ESTA GARANTIA LIMITADA NO SE APLICA A ARTICULOS ACCESORIOS TALES COMO HOJAS PARA SIERRAS CIRCULARES, BROCAS PARA TALADROS, BROCAS PARA FRESADORAS, HOJAS PARA SIERRAS DE VAIVEN, CORREAS PARA LIJAR, RUEDAS DE AMOLAR Y OTROS ARTICULOS RELACIONADOS.

TODAS LAS GARANTIAS IMPLICITAS TENDRAN UNA DURACION LIMITADA A UN AÑO A PARTIR DE LA FECHA DE COMPRA. ALGUNOS ESTADOS DE LOS EE.UU., ALGUNAS PROVINCIAS CANADIENSES NO PERMITEN LIMITACIONES EN CUANTO A LA DURACION DE UNA GARANTIA IMPLICITA, POR LO QUE ES POSIBLE QUE LA LIMITACION ANTERIOR NO SEA APLICABLE EN EL CASO DE USTED.

EL VENDEADOR NO SERA RESPONSABLE EN NINGUN CASO DE NINGUN DAÑO INCIDENTAL O EMERGENTE (INCLUYENDO PERO NO LIMITADO A RESPONSABILIDAD POR PERDIDA DE BENEFICIOS) QUE SE PRODUZCA COMO CONSECUENCIA DE LA VENTA O UTILIZACION DE ESTE PRODUCTO. ALGUNOS ESTADOS DE LOS EE.UU. Y ALGUNAS PROVINCIAS CANADIENSES NO PERMITEN LA EXCLUSION O LIMITACION DE LOS DAÑOS INCIDENTALES O EMERGENTES, POR LO QUE ES POSIBLE QUE LA LIMITACION O EXCLUSION ANTERIOR NO SEA APLICABLE EN EL CASO DE USTED.

ESTA GARANTIA LIMITADA LE CONFIERE A USTED DERECHOS LEGALES ESPECIFICOS Y ES POSIBLE QUE USTED TAMBIEN TENGA OTROS DERECHOS QUE VARIAN DE ESTADO A ESTADO EN LOS EE.UU., DE PROVINCIA A PROVINCIA EN CANADA.

ESTA GARANTIA LIMITADA SE APLICA SOLAMENTE A HERRAMIENTAS ELECTRICAS PORTATILES Y PARA TABLERO DE BANCO VENDIDAS EN LOS ESTADOS UNIDOS DE AMERICA, CANADA Y EL ESTADO LIBRE ASOCIADO DE PUERTO RICO. PARA COBERTURA DE GARANTIA EN OTROS PAISES, PONGASE EN CONTACTO CON SU DISTRIBUIDOR O IMPORTADOR LOCAL DE BOSCH.

© Robert Bosch Tool Corporation 1800 W. Central Road Mt. Prospect, IL 60056 -2230

Exportado por: Robert Bosch Tool Corporation Mt. Prospect, IL 60056 -2230, E.U.A.

Importado en México por: Robert Bosch, S.A. de C.V., Calle Robert Bosch No. 405, Zona Industrial, Toluca, Edo. de México, C.P. 50070, Tel. (722) 2792300

1619P03339 07/09

Printed in China

Free Manuals Download Website

<http://myh66.com>

<http://usermanuals.us>

<http://www.somanuals.com>

<http://www.4manuals.cc>

<http://www.manual-lib.com>

<http://www.404manual.com>

<http://www.luxmanual.com>

<http://aubethermostatmanual.com>

Golf course search by state

<http://golfingnear.com>

Email search by domain

<http://emailbydomain.com>

Auto manuals search

<http://auto.somanuals.com>

TV manuals search

<http://tv.somanuals.com>