



JABRA®

SP100

FOR BLUETOOTH® MOBILE PHONES



JABRA SP100
USER MANUAL



English 1
Français 15
Español 29

English

1. Check for phone compatibility 3
2. Charging the batteries 3
3. Replacing the batteries 4
4. "Pair" (Connect) with your Bluetooth® mobile phone 4
5. Making a call 5
6. Ending a call 5
7. Answering a call 5
8. Muting a call 6
9. Call-waiting 6
10. Night driving mode 6
11. Office mode 6
12. Choosing speakerphone placement 7
13. Enhanced features (for Bluetooth mobile phones
with hands-free profile) 8
14. Status indicators 9
15. Frequently asked questions 10
16. Storage of the JABRA SP100 10
17. Need more help? 11
18. Warranty 11
19. Certification and safety approvals 12
20. Glossary 13

English

PART NUMBER 81-00018

Thank you

Thank you for purchasing a JABRA SP100, the most versatile Bluetooth speakerphone on the market. JABRA has become the market leader in hands-free communication products through the innovation and performance of our products. The JABRA SP100 is designed to perform superbly in any location – in the car, the home or the office.

! Drive safely

Several studies have shown that cell phone usage while driving creates a distraction to the driver which may increase the likelihood of an accident. This distraction potential is not eliminated by the use of a hands-free phone. Hands-free phones have not been shown to be safer than hand-held phones with respect to driver distraction. When using the phone while driving, keep conversations short and resist any temptation to make notes or read documents. Before answering calls consider your circumstances. Pull off the road and park before making or answering calls when driving conditions require (e.g. bad weather, high traffic density, presence of children in the car, difficult junctions or manoeuvres).

Remember, driving comes first, not the call!

Abide by local laws.

Please check if the state and local laws where you live restrict the use of mobile phones while driving. It is the owner's responsibility to use this product in compliance with the laws of the place where you live.

JABRA SP100 Overview

- 1 Power Switch
- 2 Power Indicator Light (Green/Red)
- 3 Indicator Light (Blue/Yellow)
- 4 Multi-function Button
- 5 Volume Control
- 6 Mute Button
- 7 Microphone Boom
- 8 Charging Socket
- 9 Speaker

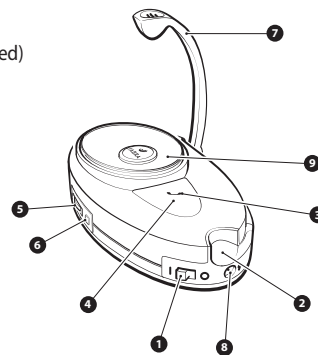

2

BEFORE USING YOUR SPEAKERPHONE

1 Check for phone compatibility

The JABRA SP100 is compatible with most Bluetooth¹ (see **Glossary**) mobile phones. You can check whether your phone has Bluetooth capability by visiting your phone manufacturer's web site or JABRA's web site (www.jabra.com) which has complete information on compatibility.

2 Charging the batteries

The JABRA SP100 contains two 1.2-volt (AA) rechargeable batteries that must be fully charged before you use the speakerphone for the first time.

1. Plug the adapter jack into the speakerphone and the AC adapter or the vehicle power charger into a power socket. (**See Fig. 1**)

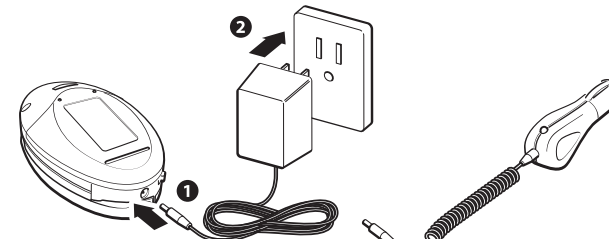

Fig. 1

2. The green light will turn on when charging begins. After approximately 2 hours the green light will go out indicating that the JABRA SP100 is fully charged.
3. Unplug the AC adapter or the vehicle power charger lead from the speakerphone.
4. You are now ready to "pair" the JABRA SP100 with your mobile phone. (**See Section 4**)

! WARNING: Using another AC adapter other than the one provided may damage or destroy the speakerphone. We recommend that you use the rechargeable batteries supplied but you can use other brands.

! NOTE: Your JABRA SP100 can also operate with non-rechargeable 1.5 volt (AA) Alkaline batteries.

3

3 Replacing the batteries

In time, rechargeable batteries gradually lose the ability to deliver their full power. To maintain the performance of your JABRA SP100 it is advisable to periodically fit a new pair of rechargeable batteries. Follow these instructions for fitting either a new set of rechargeable 1.2-volt (AA) batteries or a pair of non-rechargeable 1.5 volt (AA) Alkaline batteries. **If you choose to use non-rechargeable batteries DO NOT use the AC adapter or the vehicle power charger with the JABRA SP100.**

1. Remove the back cover from the speakerphone using a screwdriver and insert both rechargeable batteries (or non-rechargeable Alkaline batteries) into their individual battery compartments as indicated. Re-attach the back cover to the speakerphone. (See Fig. 2)

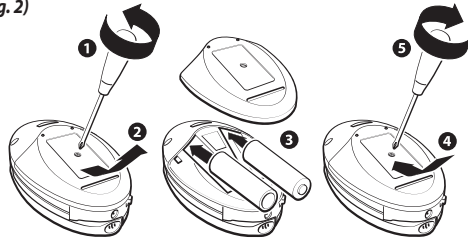

Fig. 2

2. Rechargeable batteries must be fully charged before the speakerphone is used.

4 "Pair" (Connect) with your Bluetooth mobile phone

1. Turn the JABRA SP100 on.
2. Press and hold and the mute button until you see a **solid blue** light (approximately 5 seconds), then **release**.
3. Set your Bluetooth phone to "discover" the speakerphone by following your phone's instruction guide. Typically, the steps involve going to a "setup," "connect," or "Bluetooth" menu **on your phone** and then selecting the option to "discover" a Bluetooth device*. (See example from a Sony Ericsson T610 in Fig. 3)

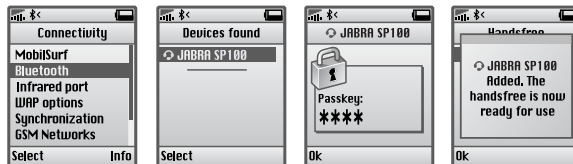

Fig. 3

4

4. Your phone should find the "JABRA SP100" speakerphone and ask if you want to pair with it. Confirm by pressing "yes" or "ok".
5. Enter **passkey or PIN[®] = 0000 (4 zeros)**, then press "yes" or "ok"

IMPORTANT: If pairing was successful, the **blue indicator light will briefly flash rapidly before going back to flashing blue every 3 seconds. If unsuccessful, the light remains solid, and you'll need to re-attempt pairing. (See steps 3–5 above)**

* Phone-specific pairing instructions can be found online at www.jabra.com/fscs

USING YOUR JABRA SP100

Before using your JABRA SP100, ensure that the batteries are charged and the JABRA SP100 is paired with your Bluetooth mobile phone and switched on.

5 Making a call

Using your mobile phone's keypad

1. Dial number on keypad.
2. Press phone's "send" key.

Using voice-dialing (if supported by your phone)

1. Press and release once. You'll hear 1 short beep while doing this.
2. You'll then hear the voice-activation tone; say the name of the person you wish to call.

NOTE: Record voice tag via your mobile phone.

6 Ending a call

- Press and release once
- OR**
- End call from your mobile phone's keypad

7 Answering a call

- After you hear the ring tone, press and release once
- OR**
- Answer the call with your mobile phone's keypad. You may then need to transfer the call to the speakerphone by pressing and releasing once (depending on your phone)

5

8 Muting a call

- To enable mute press the **mute button** for one second. You'll see alternating **yellow** and **blue** flashes. To disable mute function press the **mute button** briefly

9 Call-waiting*

- It is recommended that you use your mobile phone's keypad which typically involves pressing the "send" button
OR
- Press and release  once to answer the incoming call and switch between calls (some phones do not support call-waiting via this method)

* See **Enhanced features** section for alternative call-waiting instructions for mobile phones that support the hands-free profile. See Section 13 for further details about Bluetooth profiles.

10 Night driving mode

To avoid the JABRA SP100's LED lights from distracting you when driving at night, you can stop the LED from flashing without effecting the operation of the speakerphone.

- By pressing and holding the **mute button** for 10 seconds the **blue** LED light will cease flashing but the JABRA SP100 will still function. When you switch off the unit and then switch it on again, the LED lights will commence flashing again

11 Office mode

Office mode creates the appropriate sound sensitivity to provide optimal performance of the JABRA SP100 in the office or home environment.

- By pressing and holding the **mute button** for 5 seconds you will see the **blue** LED flash rapidly and hear a short beep
- To return to normal mode, repeat the above action

12 Choosing speakerphone placement

For optimal performance, place your JABRA SP100 in direct line of sight with your Bluetooth mobile phone. You will get better performance when there are no obstructions (including parts of your body) between the JABRA SP100 and your mobile phone.

The JABRA SP100 comes with two mounting options for your vehicle.

- A clip for attaching to the sun visor (*See Fig.4*) and suction mount for use on the windscreen. (*See Fig.5*)

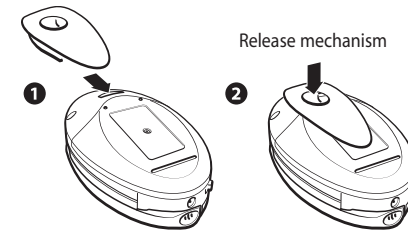

Fig. 4

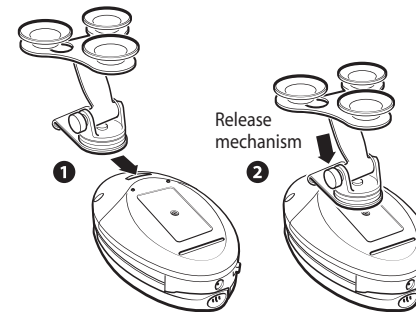

Fig. 5

❗ **NOTE:** Press the release mechanism on the JABRA SP100 to remove the clips.

❗ **IMPORTANT:** Ensure that the speakerphone does not obstruct your view of the road or other road users. It is the owner's responsibility to ensure that the JABRA SP100 does not create a safety hazard and that its positioning complies with E.U., country, and/or local laws. The JABRA SP100 should also be positioned such that it does not interfere with any vehicle safety equipment, including air bags. The JABRA SP100 should be positioned securely. Please be aware that in the event of a crash, loose objects may contribute to driver injury by becoming projectiles.





13 Enhanced features (for Bluetooth mobile phones with hands-free profile)

Bluetooth profiles⁴ are protocols through which Bluetooth devices communicate with each other. Bluetooth phones support different sets of profiles – most support the headset profile but some support the hands-free profile and others support both. In order for Bluetooth devices to talk to each other they need to support the same Bluetooth profile. JABRA SP100 supports both the headset and hands-free profiles.

Although the JABRA SP100 is compatible with Bluetooth phones with either Bluetooth profile, enhanced features are available for phones that support the hands-free Bluetooth profile. Check your phone's instruction guide or contact the phone manufacturer to find out if your phone supports the hands-free Bluetooth profile.

* A list of mobile phones with the hands-free profile can be found online at www.jabra.com/fscs

Enhanced features:

- **Last number redial** (when not on a call)
While the speakerphone is on, press and hold  until you hear **2** short beeps, release immediately.
- **Rejecting an incoming call** (when not on a call)
When your phone rings, press and hold  until you hear **2** short beeps, release immediately.
- **Call-waiting** (swapping between 2 calls)
When your phone notifies you of another incoming call while you're on a call, press and hold  until you hear **2** short beeps, release immediately.
- **Putting a call on hold**
While you're on a call, press and hold  until you hear **2** short beeps, release immediately. Repeat to retrieve the call.

14 Status indicators

	What you do	What you hear	What you see
Turning speakerphone on	Slide power switch to the on position "I"	Ascending (low to high) tones	The blue indicator light will flash 4 times
Turning speakerphone off	Slide power switch to the off position "O"		

Status	What you hear	What you see
Active Mode⁵ - Call in progress • Up to 12 hours of talk time*	When active mode starts you will hear a quick series of 2 tones – low to high pitch. When you end a call you will hear 2 tones - high to low pitch	Blue flashes every second
Standby Mode⁶ - Waiting for call • Up to 480 hours of standby time*		Blue flashes every 3 seconds
Office Standby Mode		Blue flashes twice every 3 seconds
Active Call Muted		Alternating yellow and blue flashes
Recharging from empty battery state		Green flashes every second
Recharging from low battery state		Green solid light
Low Battery	Active Mode: 3 beeps every 3 minutes	Red flashes 3 times
	Standby Mode: 3 beeps every 30 minutes	

* Depending on mobile phone type and usage.

15 Frequently asked questions

- 1. How far away from my mobile phone will my JABRA SP100 work?**
The operating range is typically up to 10 metres (approx. 30 feet).
- 2. Will the JABRA SP100 work with my cordless phone at home?**
JABRA SP100 is not designed for use with cordless phones.
- 3. Will the JABRA SP100 work with laptops, PCs, and PDAs?**
JABRA SP100 will work with Bluetooth version 1.1 (or higher specifications) compatible devices which support the headset and/or hands-free profile(s).
- 4. Will anything cause interference with my conversation when I'm using my JABRA SP100 ?**
Devices such as cordless phones and wireless network equipment may cause interference, usually adding a crackling noise. To reduce interference, keep the speakerphone away from other devices that use or produce radio waves.
- 5. Will the JABRA SP100 interfere with my car's electronics, radio, or computer?**
JABRA SP100 produces significantly less power than a typical mobile phone. It also only emits signals that are in compliance with the strict international Bluetooth standard. Therefore, you should not expect any interference with standard consumer electronic equipment.
- 6. Can other Bluetooth phone users hear my conversation?**
When you pair your speakerphone with your Bluetooth phone, you are creating a private link between only these two Bluetooth devices. The wireless Bluetooth technology used in your JABRA SP100 is not easily monitored by third parties because Bluetooth wireless signals are significantly lower in radio frequency power than those produced by a typical mobile phone. Consequently, they also have a smaller range, typically up to 10 metres (approx. 30 feet).
- 7. How do I take care of the JABRA SP100?**
To clean the speakerphone, use a clean, soft cloth that is slightly damp.
- 8. Can I use my JABRA SP100 while it is recharging?**
The speakerphone can be used while being recharged from a wall socket or from the car charger.

16 Storage of the JABRA SP100

1. Always store the JABRA SP100 with power off and safely protected.
2. Avoid storage at high temperatures (above 45°C / 134°F) – such as direct sunlight. (Storage at high temperatures can degrade performance and reduce battery life).
3. Do not expose the speakerphone or any of its supplied parts to rain or other liquids.

10

17 Need more help?

1. Web: www.jabra.com/fscs (for the latest support info and online User Manuals)
2. E-mail: Tech Support: techsupp@jabra.com
Information: info@jabra.com
3. Phone: 1 (800) 327-2230 (toll-free in USA and Canada)
(858) 622-9955
4. Support Hours: Monday – Friday 8 am – 5 pm, Pacific Standard Time.

18 Warranty

JABRA limited product warranty. JABRA warrants to Purchaser that for a period of one (1) year after the date of purchase (the "Warranty Period") of any JABRA Product ("Product") by Purchaser, the Product will substantially conform to JABRA's published specifications for the Product on the date of Purchaser's purchase of the Product, subject to the terms herein. Purchaser shall notify JABRA of any nonconformance during the Warranty Period and obtain a written return material authorization ("RMA") and an RMA number for the nonconforming Product from JABRA and return the nonconforming Product to JABRA at: JABRA Corporation, 9171 Towne Centre Drive, Suite 500, San Diego, California 92122 USA, freight prepaid, with a statement describing the nonconformity. JABRA's exclusive obligation with respect to nonconforming Product shall be, at JABRA's option and expense, to repair or replace such Product so that it substantially conforms with its published specifications on the date of Purchaser's purchase, or, if JABRA, in JABRA's sole discretion, determines that it is not possible to repair or replace the Product, JABRA may, at JABRA's option, refund to Purchaser the purchase price paid for the Product. THE FOREGOING IS PURCHASER'S SOLE AND EXCLUSIVE REMEDY FOR BREACH OF WARRANTY BY JABRA WITH RESPECT TO THE PRODUCT. The warranty set forth above shall not apply to any Product which has not been properly used or handled in accordance with the instructions supplied by JABRA, lost or misplaced for any reason, or which has been modified, repaired or altered, except by JABRA or at a JABRA authorized service facility, or which has been subjected to faulty installation, misuse, abuse, or which the Product defect is attributable to any failure or damage which is beyond the reasonable control of JABRA. This warranty is available only to Purchaser, and does not extend to any distributors, retailers, or other resellers of the Product. This warranty applies only to new JABRA products purchased from authorized retail sellers. This warranty does not apply to: "open box purchases," resales by private parties or any other third party purchases by unauthorized distributors. Transfer of JABRA products through any unauthorized distributor renders our manufacturer's warranty null and void. BUYER BEWARE: any JABRA product sold by a private party or unauthorized distributor and not by an authorized JABRA retail seller is sold on an "as is" or "with all faults" basis with respect to JABRA. As such, the entire risk as to the quality and performance of such products will be with the buyer if the unauthorized distributor will not cover the costs of repairing defects. Should such products prove defective following their

11

purchase, the buyer or unauthorized distributor, and not the manufacturer or its authorized retail sellers, assumes the entire cost of all necessary servicing or repair. Therefore, buyers are strongly encouraged to purchase JABRA products only from JABRA authorized retail sellers. THE FOREGOING WARRANTIES ARE THE SOLE WARRANTIES, EXPRESS OR IMPLIED, GIVEN BY JABRA IN CONNECTION WITH THE PRODUCT, AND JABRA DISCLAIMS ALL OTHER WARRANTIES, INCLUDING WARRANTIES OF MERCHANTABILITY, FITNESS FOR A PARTICULAR PURPOSE AND NONINFRINGEMENT OF THIRD PARTY RIGHTS. JABRA SHALL NOT BE LIABLE FOR ANY SPECIAL, INCIDENTAL OR CONSEQUENTIAL DAMAGES IN CONNECTION WITH THE PRODUCT, EVEN IF JABRA HAS BEEN ADVISED OF THE POSSIBILITY OF SUCH DAMAGES. THE LIABILITY OF JABRA HEREUNDER FOR ALL CLAIMS SHALL NOT EXCEED THE AMOUNT PAID BY PURCHASER TO JABRA FOR THE PRODUCT GIVING RISE TO JABRA'S LIABILITY.

19 Certification and safety approvals

FCC

This device complies with part 15 of the FCC Rules. Operation is subject to the following two conditions: (1) This device may not cause harmful interference, and (2) this device must accept any interference received, including interference that may cause undesired operation.

Users are not permitted to make changes or modify the device in any way. Changes or modifications not expressly approved by JABRA (GN Netcom) will void the user's authority to operate the equipment.

This equipment has been tested and found to comply with the limits for a Class B digital device, pursuant to part 15 of the FCC Rules. These limits are designed to provide reasonable protection against harmful interference in a residential installation. This equipment generates, uses and can radiate radio frequency energy and, if not installed and used in accordance with the instructions, may cause harmful interference to radio communications. However, there is no guarantee that interference will not occur in a particular installation. If this equipment does cause harmful interference to radio or television reception, which can be determined by turning the equipment off and on, the user is encouraged to try to correct the interference by one or more of the following measures:

- Reorient or relocate the receiving antenna
- Increase the separation between the equipment and receiver
- Connect the equipment into an outlet on a circuit different from that to which the receiver is connected
- Consult the dealer or an experienced radio/TV technician for help

The user must place the base 8" (20cm) or more from any personnel in order to comply with FCC RF exposure requirements

Industry Canada

Operation is subject to the following two conditions: (1) This device may not cause interference and (2) This device must accept any interference, including interference that may cause undesired operation of the device.

The term "IC:" before the certification/registration number only signifies that registration was performed based on a Declaration of Conformity indicating that Industry Canada technical specifications were met. It does not imply that Industry Canada approved the equipment.

CE

This product is CE marked according to the provisions of the R & TTE Directive (99/5/EC).

Hereby, GN Netcom, declares that this product is in compliance with the essential requirements and other relevant provisions of Directive 1999/5/EC.

For further information please consult <http://www.gnnetcom.com>

Please note that this product uses radio frequency bands not harmonised within EU. Within the EU this product is intended to be used in Austria, Belgium, Denmark, Finland, France, Germany, Greece, Ireland, Italy, Luxembourg, The Netherlands, Portugal, Spain, Sweden, United Kingdom and within EFTA in Iceland, Norway and Switzerland.

Bluetooth

The *Bluetooth*® word mark and logos are owned by the Bluetooth SIG, Inc. and any use of such marks by JABRA is under license. Other trademarks and trade names are those of their respective owners.

20 Glossary

- 1 Bluetooth** is a radio technology developed to connect devices, such as mobile phones and headsets, without wires or cords over a short distance of approximately 30 feet (approx 10 meters). More information is available at www.bluetooth.com
- 2 Pairing** creates a unique and encrypted communication link between two Bluetooth enabled devices which allow them to communicate with each other. Bluetooth devices will not work if the devices have not been paired with each other.
- 3 Passkey or PIN** is a secret code that needs to be entered on the phone in order to pair the mobile phone with the JABRA SP100. When you have already paired your mobile phone with the speakerphone, the phone and the JABRA SP100 will recognize each other and the phone will bypass the discovery and authentication process and automatically accept the transmission.

- ⁴ **Bluetooth profiles** are protocols through which Bluetooth devices communicate with other devices. Bluetooth phones support different sets of profiles – most support the headset profile but some support the hands-free profile and others support both profiles. In order to support a certain profile, a phone manufacturer has to implement certain mandatory features within the phone's software.
- ⁵ **Active mode** is when the speakerphone has an active call in progress. JABRA SP100 will go from standby mode into active mode when you receive a call or when you make a call. When the speakerphone is in active mode, the blue light will flash every second.
- ⁶ **Standby mode** is when the JABRA SP100 is passively waiting for a call. When you "end" the call on your mobile phone, the speakerphone will go into standby mode. When JABRA SP100 is in standby mode, the blue light will flash every three seconds.

Français

1. Vérifier la compatibilité du téléphone	17
2. Chargement des batteries	17
3. Remplacement des batteries	18
4. « Appairage » (ou branchement) sur votre téléphone mobile Bluetooth®	18
5. Effectuer un appel	19
6. Mettre fin à un appel	19
7. Répondre à un appel	19
8. Utilisation de la touche secret lors d'un appel	20
9. Double appel	20
10. Mode conduite de nuit	20
11. Mode bureau	20
12. Choix du positionnement du téléphone à haut-parleur	21
13. Fonctionnalités avancées (pour les téléphones mobiles Bluetooth avec profil mains libres)	22
14. Indicateurs d'état	23
15. Questions fréquemment posées	24
16. Rangement du JABRA SP100	24
17. Besoin d'aide ?	25
18. Garantie	25
19. Certification et agréments en matière de sécurité	26
20. Glossaire	27

Merci

Nous vous remercions d'avoir acheté un JABRA SP100, le téléphone à haut parleur le plus polyvalent du marché. JABRA est devenue leader du marché pour le secteur des produits de communication mains libres en raison du caractère innovant et performant de ses produits. Le JABRA SP100 est conçu pour fonctionner parfaitement en tout lieu : en voiture, à domicile, ou au bureau.

! Conduisez prudemment

Plusieurs études ont indiqué que l'utilisation du téléphone portable pendant la conduite suscite une distraction pour le conducteur, ce qui peut augmenter le risque d'accident. Le potentiel de distraction n'est pas supprimé par l'utilisation d'un téléphone mains libres. Il n'a pas été prouvé que les téléphones mains libres soient plus sûrs que les appareils portables en matière de distraction du conducteur. Lorsque vous utilisez le téléphone en conduisant, veillez à écouter les communications et à résister à la tentation de prendre des notes ou de lire des documents. Avant de répondre à un appel, observez toujours bien la situation dans laquelle vous vous trouvez. Quittez la route et garez-vous avant d'effectuer ou de répondre à un appel lorsque les conditions de conduite l'exigent (par exemple par mauvais temps, en cas de circulation dense, de présence d'enfants dans la voiture, ou de croisements ou de manœuvres difficiles).

N'oubliez pas : la conduite d'abord, l'appel ensuite !

Respectez la législation locale.

Vérifiez si la législation nationale ou locale applicable dans votre région limite l'utilisation des téléphones mobiles pendant la conduite. Il incombe au propriétaire d'utiliser ce produit dans le respect de la législation du lieu où il/elle habite.

Présentation générale du JABRA SP100

- 1 Bouton de mise sous tension
- 2 Voyant mise sous tension (Vert/Rouge)
- 3 Voyant indicateur (Bleu/Jaune)
- 4 Bouton multifonctions
- 5 Commande volume
- 6 Touche secret
- 7 Perche micro
- 8 Prise de chargement
- 9 Haut-parleur

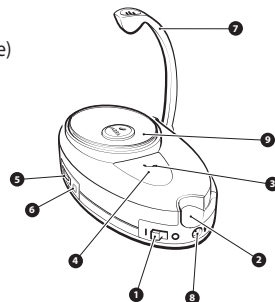

16

AVANT D'UTILISER VOTRE TÉLÉPHONE À HAUT-PARLEUR

1 Vérifier la compatibilité du téléphone

Le JABRA SP100 est compatible avec la plupart des téléphones mobiles Bluetooth[®] (se reporter au **Glossaire**). Vous pouvez vérifier si votre téléphone est compatible Bluetooth en visitant le site Internet du fabricant de votre téléphone ou celui de JABRA (www.jabra.com) qui présente toutes les informations requises sur la compatibilité.

2 Chargement des batteries

Le JABRA SP100 est livré avec deux batteries rechargeables de type AA de 1,2 volts qui devront être chargées complètement avant toute première utilisation du haut-parleur mains libres.

1. Branchez la prise adaptateur sur le haut-parleur mains libres et l'adaptateur secteur ou le chargeur auto sur une prise électrique. (**Voir schéma 1**)



Schéma 1

2. Le voyant vert s'allume lorsque le chargement commence. Au bout d'environ 2 heures, le voyant vert s'éteint dès que le JABRA SP100 est entièrement chargé.
3. Débranchez l'adaptateur secteur ou le chargeur auto du haut-parleur mains libres.
4. Vous êtes désormais prêt(e) à « appairer » le JABRA SP100 à votre téléphone mobile. (**Se reporter à la section 4**)

! AVERTISSEMENT : Toute utilisation d'un adaptateur secteur autre que celui qui est livré avec l'appareil risquerait d'endommager ou de détruire le haut-parleur mains libres. Nous vous conseillons d'utiliser les batteries rechargeables fournies mais vous pouvez utiliser d'autres marques.

! NOTE : votre JABRA SP100 peut également fonctionner avec des batteries alcalines non rechargeables de type AA de 1,5 volts.

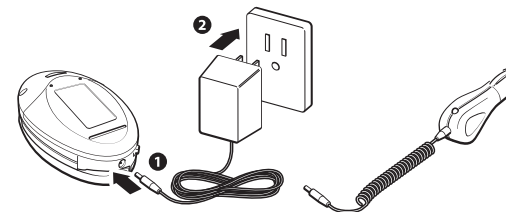
17

3 Remplacement des batteries

À l'usage, les batteries rechargeables perdent progressivement de leur puissance. Pour maintenir le JABRA SP100 à un niveau de fonctionnement optimal, il est conseillé de mettre en place régulièrement des batteries rechargeables neuves. Se reporter aux présentes instructions pour la mise en place d'un nouveau jeu de batteries 1,2 volts rechargeables de type AA, ou d'un jeu de deux batteries alcalines 1,5 volts (AA) non rechargeables. **Si vous choisissez d'utiliser des batteries non rechargeables, N'UTILISEZ PAS l'adaptateur secteur ou le chargeur auto avec le JABRA SP100.**

1. Enlevez le cache à l'arrière du haut-parleur mains libres à l'aide d'un tournevis et insérez les deux batteries rechargeables (ou alcalines non rechargeables) dans leurs compartiments individuels en suivant les indications. Remettez le cache en place à l'arrière du haut-parleur mains libres (*Voir schéma 2*)



Schéma 2

2. Les batteries rechargeables doivent être complètement chargées avant toute utilisation du haut-parleur mains libres.

4 « Appairage »² (ou branchement) sur votre téléphone mobile Bluetooth

1. Mettez le JABRA SP100 en marche.
2. Appuyez sur la touche et la touche secret et maintenez-les enfoncées jusqu'à ce qu'un voyant **bleu** s'allume **en continu** (environ 5 secondes), puis **relâchez**.
3. Faites en sorte que votre téléphone Bluetooth « détecte » le téléphone à haut parleur, en vous conformant au manuel de fonctionnement dudit téléphone. En règle générale, la procédure à suivre implique d'accéder, **sur votre téléphone**, à un menu d'« installation », de « connexion » ou « Bluetooth », puis de sélectionner l'option de « détection » d'un périphérique Bluetooth*. (*Se reporter à l'exemple pour le Sony Ericsson T610 sur le schéma 3*)

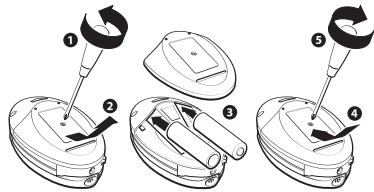

Schéma 3

18

4. Votre téléphone détectera le casque « JABRA SP100 » et vous demandera si vous souhaitez l'appairer à celui-ci. Confirmez en appuyant sur « oui » ou sur « ok ».
5. Saisissez votre **mot de passe ou votre code PIN² = 0000 (4 zéros)**, puis confirmez en appuyant sur « oui » ou sur « ok ».

❗ IMPORTANT: si l'appairage a réussi, le voyant **bleu** clignote rapidement avant de recommencer à clignoter toutes les 3 secondes. Si l'appairage n'a pas réussi, le voyant reste fixe : vous devez réessayer l'appairage (*Se reporter aux étapes 3 à 5 ci-dessus*).

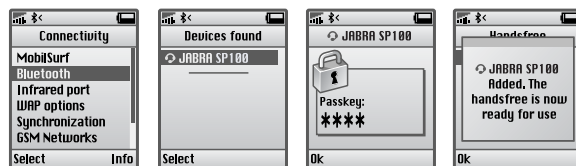
* Les instructions d'appairage spécifiques aux téléphones sont consultables sur le site www.jabra.com/fscc

UTILISATION DE VOTRE JABRA SP100

Avant d'utiliser votre JABRA SP100, vérifiez que les batteries sont bien chargées et que le JABRA SP100 est apparié à votre téléphone mobile Bluetooth et qu'il fonctionne bien.

5 Effectuer un appel

Utilisation du clavier du téléphone mobile

1. Composez le numéro.
2. Appuyez sur la touche « envoyer ».

Utilisation de la numérotation vocale (si votre téléphone possède cette fonction)

1. Appuyez une fois sur la touche et relâchez. Vous entendez pendant ce temps 1 bip prolongé.
2. Vous entendez alors une tonalité : prononcez le nom de la personne que vous souhaitez appeler.

❗ NOTE: Enregistrez le repère vocal via le téléphone mobile.

6 Mettre fin à un appel.

- Appuyez une fois sur la touche et relâchez **OU**
- Mettez fin à l'appel à partir du clavier de votre téléphone

7 Répondre à un appel

- Après la tonalité, appuyez une fois sur puis relâchez **OU**

19

- Répondez à l'appel à partir du clavier de votre téléphone mobile. Vous voudrez ensuite éventuellement transférer l'appel sur le téléphone à haut parleur en appuyant une fois sur la touche  puis en la relâchant (en fonction du modèle de téléphone)

8 Utilisation de la touche secret lors d'un appel

- Pour activer la fonction secret, appuyez sur la touche secret pendant une seconde. Des voyants **jaune** et **bleu** s'allument en alternance. Pour désactiver la fonction secret, appuyez brièvement sur la **touche secret**

9 Double appel*

- Il vous est conseillé d'utiliser la méthode standard à partir du clavier de votre téléphone mobile, ce qui suppose généralement d'appuyer sur la touche « Envoyer » **OU**
- Appuyez une fois sur la touche  et relâchez-la pour répondre à un appel entrant et pour passer d'un appel à un autre (certains téléphones ne supportent pas la fonction double appel via cette méthode)

* Se reporter à la rubrique **Fonctionnalités avancées** pour obtenir d'autres instructions sur la fonction double appel sur les téléphones mobiles qui supportent le profil mains libres. Se reporter à la rubrique 13 pour obtenir des compléments d'information sur les téléphones Bluetooth.

10 Mode conduite de nuit

Pour éviter que les voyants lumineux du JABRA SP100 ne vous gênent lors de la conduite de nuit, vous pouvez arrêter le clignotement de l'appareil sans pour autant affecter le fonctionnement de votre téléphone à haut parleur.

- Il suffit d'appuyer sur la **touche secret** pendant 10 secondes et le voyant **bleu** cesse de clignoter. Le JABRA SP100 continue de fonctionner. Lorsque vous arrêtez l'appareil et que vous le remettez en marche, les voyants recommencent à clignoter

11 Mode bureau

Le mode Bureau assure une sensibilité sonore adaptée pour un résultat optimal du JABRA SP100 dans un environnement de bureau ou à domicile.

- Il suffit d'appuyer sur la **touche secret** et de la maintenir appuyée pendant 5 secondes : le voyant **bleu** clignote rapidement et un bip bref retentit
- Pour revenir en mode normal, renouvelez l'opération ci-dessus

20

12 Choix du positionnement du téléphone à haut-parleur

Pour un fonctionnement optimal, placez votre JABRA SP100 directement en vue de votre téléphone mobile Bluetooth. En règle générale, l'absence de toute obstruction (y compris des parties du corps) entre le JABRA SP100 et votre téléphone mobile permet d'obtenir des performances optimales.

Le JABRA SP100 est livré avec deux options de montage automobile.

- Un clip de fixation à poser sur le pare-soleil (**voir schéma 4**) et une ventouse pour pare-brise. (**Voir schéma 5**)



Schéma 4



Schéma 5

❗ **NOTE:** appuyez sur le mécanisme de détachement sur le JABRA pour enlever les clips.

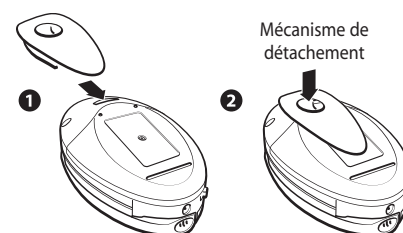
❗ **IMPORTANT:** assurez-vous que le JABRA SP100 n'obstrue pas votre vue sur la route ou sur d'autres usagers de la voie publique. Il incombe au propriétaire du JABRA SP100 de s'assurer qu'il ne crée aucun risque pour la sécurité et que son positionnement est bien conforme à la législation de l'UE, du pays et/ou de la législation locale. Le JABRA SP100 doit être placé de telle sorte qu'il n'interfère avec aucun équipement de sécurité du véhicule, y compris les airbags. Le JABRA SP100 doit être solidement positionné. Veuillez tenir compte du fait qu'en cas d'accident, les objets non fixés peuvent engendrer des blessures pour le conducteur ou les occupants du véhicule en se transformant en projectiles.

21

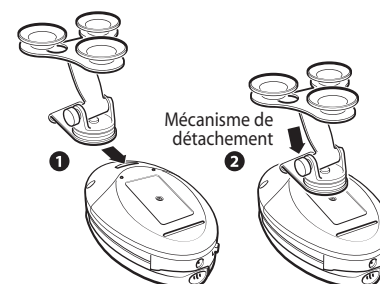



13 Fonctionnalités avancées (pour les téléphones mobiles Bluetooth avec profil mains libres)

Les **profils Bluetooth**⁴ sont des protocoles par lesquels les périphériques Bluetooth communiquent avec d'autres appareils. Les téléphones Bluetooth supportent divers types de profils : certains sont compatibles avec un profil casque, d'autres avec un profil mains libres, d'autres avec les deux. Pour que des appareils Bluetooth puissent correspondre entre eux, ils doivent supporter un même profil Bluetooth. Le JABRA SP100 supporte les profils casque et mains libres.

Bien que le JABRA SP100 soit compatible avec les téléphones Bluetooth ayant l'un ou l'autre profil, des fonctionnalités avancées sont disponibles sur les téléphones qui supportent le profil Bluetooth mains libres. Consultez le manuel d'utilisation de votre téléphone ou bien contactez le fabricant si vous ne savez pas si votre téléphone supporte le profil Bluetooth mains libres.

* Vous trouverez une liste des téléphones mobiles au profil mains libres sur le site www.jabra.com/fscs

Fonctionnalités avancées :

- **Rappel du dernier numéro** (en dehors d'un appel en cours)
Lorsque le téléphone à haut parleur fonctionne, appuyez sur la touche  et maintenez-la appuyée jusqu'à entendre **2** bips brefs, puis relâchez immédiatement
- **Rejet d'un appel entrant** (lorsque vous n'êtes pas en ligne)
Lorsque votre téléphone sonne, appuyez sur  jusqu'à ce que **2** bips brefs retentissent, puis relâchez immédiatement
- **Double appel** (passage d'un appel à un autre)
Lorsque votre téléphone vous avertit de l'arrivée d'un autre appel pendant un appel en cours, appuyez sur  qu'à ce que **2** bips brefs retentissent, puis relâchez immédiatement
- **Mise en attente d'un appel**
Pendant un appel, appuyez sur la touche  et maintenez-la appuyée qu'à ce que **2** bips brefs retentissent, puis relâchez immédiatement. Renouvelez la même opération pour reprendre cet appel

14 Indicateurs d'état

	Votre action	Ce que vous entendez	Ce que vous voyez
Mise en marche du téléphone à haut parleur	Placez le bouton de mise sous tension en position « I »	Tonalités ascendantes (basse à haute)	Le voyant bleu clignote à 4 reprises
Éteindre le téléphone à haut parleur	Placez le bouton de mise sous tension en position « O » (Arrêt)		

État	Ce que vous entendez	Ce que vous voyez
Mode actif ⁴ - appel en cours • Jusqu'à 12 heures de temps de conversation*	Une série rapide de 2 tonalités retentit (basse à élevée) au démarrage du mode actif. Lorsque vous mettez fin à un appel, vous entendez 2 tonalités (élevée à basse)	Clignotements bleus toutes les secondes
Mode attente ⁴ - attente d'un appel • Jusqu'à 480 heures d'autonomie en veille*		Clignotements bleus toutes les 3 secondes
Mode attente bureau		Clignotements bleus toutes les 3 secondes
Appel actif silencieux		Clignotements jaunes et bleus en alternance
Rechargement à partir d'une batterie épuisée		Clignotements verts toutes les secondes
Rechargement à partir d'une batterie faible		Voyant vert fixe
Batterie faible	Mode actif : 3 bips toutes les 3 minutes Mode veille (hors conversation) : 3 bips toutes les 30 minutes	3 clignotements rouges

* En fonction du type de téléphone mobile et de l'utilisation.

15 Questions fréquemment posées

1. À quelle distance mon téléphone doit-il se trouver du JABRA SP100 ?

Le rayon de fonctionnement est en principe de 10 mètres (30 pieds).

2. Le JABRA SP100 fonctionnera-t-il chez moi avec mon téléphone sans fil ?

Le JABRA SP100 n'est pas conçu pour une utilisation avec des téléphones sans fil.

3. Le JABRA SP100 fonctionne-t-il avec les ordinateurs portables, ordinateurs de bureau et PDA ?

Le JABRA SP100 fonctionne avec les appareils compatibles avec les versions 1.1 de Bluetooth (ou autres versions ultérieures) qui supportent le(s) profil(s) casque et/ou mains libres.

4. Ma conversation sera-t-elle gênée par des interférences lorsque j'utilise le JABRA SP100 ?

Les appareils tels que les téléphones sans fil et autres équipements de réseau sans fil seront susceptibles d'interférer avec votre conversation (présence éventuelle de parasites). Pour réduire ces interférences, maintenez le casque à distance des appareils qui utilisent ou produisent des ondes radio.

5. Le JABRA SP100 produira-t-il des interférences avec les appareils électroniques, la radio ou l'ordinateur de mon véhicule automobile ?

Le JABRA SP100 produit nettement moins d'électricité qu'un téléphone mobile traditionnel. Il n'émet en outre que des signaux conformes avec la norme internationale Bluetooth qui est très stricte. En conséquence, il ne devrait en principe pas susciter d'interférences avec des équipements électroniques de consommation courante.

6. D'autres utilisateurs de téléphones Bluetooth peuvent-ils entendre ma conversation ?

Lorsque vous appariez votre téléphone à haut parleur avec votre téléphone Bluetooth, vous créez un lien privé uniquement entre ces deux appareils Bluetooth. La technologie Bluetooth sans fil utilisée sur le JABRA SP100 est difficilement contrôlable par des tiers car les signaux sans fil Bluetooth ont une puissance de fréquence radio nettement plus faible que celle produite par un téléphone mobile de type traditionnel. Ils ont en conséquence une portée plus réduite (en principe jusqu'à 10 mètres/30 pieds).

7. Comment entretenir le JABRA SP100 ?

Pour nettoyer le téléphone à haut parleur, utilisez un chiffon propre et doux légèrement humide.

8. Puis-je utiliser mon JABRA SP100 pendant qu'il se recharge ?

Le téléphone à haut parleur peut être utilisé en cours de chargement à partir d'une prise murale ou du chargeur automobile.

16 Rangement du JABRA SP100

1. Mettez toujours le JABRA SP100 hors tension avant de le ranger et protégez-le bien.

2. Évitez de l'exposer à une température élevée (supérieure à 45° C/134° F). Évitez notamment toute exposition directe aux rayons du soleil (une exposition à de fortes températures est susceptible de nuire aux performances et de réduire la durée de vie de la pile).
3. Évitez d'exposer le téléphone à haut parleur et/ou l'un de ses composants à la pluie ou à d'autres liquides.

17 Besoin d'aide ?

1. Sur le Web : www.jabra.com/fscs (pour l'actu la plus récente en matière d'assistance et pour accéder aux manuels d'utilisation en ligne)
2. Courrier électronique : assistancetechnique@jabra.com
Informations : info@jabra.com
3. Téléphone : +1 (800) 327 2230 (numéro d'appel gratuit depuis les États-Unis et le Canada) +1 (858) 622 9955
4. Horaires d'ouverture de l'assistance technique : du lundi au vendredi, de 08h00 à 17h00 (heure du Pacifique)

18 Garantie

Garantie de produit limitée JABRA. JABRA garantit à l'acheteur que durant une période d'une (1) année à compter de la date d'achat (la « Période de garantie ») de tout produit JABRA (le « Produit ») par l'acheteur, le Produit sera en substance conforme aux spécifications publiées par JABRA pour celui-ci à la date d'achat du Produit par l'acheteur, sous réserve des dispositions des présentes. L'acheteur informera JABRA de tout défaut de conformité au cours de la Période de garantie et obtiendra de JABRA une autorisation écrite de retour de matériel (« ARM »), ainsi qu'un numéro d'ARM pour le Produit non conforme, et retournera le Produit non conforme à JABRA à l'adresse suivante : JABRA Corporation, 9171 Towne Centre Drive, Suite 500, San Diego, California 92122 USA, en port payé, accompagné d'une déclaration décrivant le défaut de conformité. La seule obligation de JABRA concernant le Produit non conforme sera, au choix et aux frais de JABRA, de réparer ou de remplacer le Produit de sorte que celui-ci soit en substance conforme aux spécifications publiées à la date d'acquisition par l'acheteur ou bien, si JABRA détermine à sa seule discrétion qu'il n'est pas possible de réparer ou de remplacer le Produit, JABRA pourra, à son gré, rembourser à l'acheteur le prix d'achat payé pour le Produit. CE QUI PRECEDE EST LE SEUL ET UNIQUE RECOURS DE L'ACHETEUR EN CAS DE VIOLATION DE LA GARANTIE PAR JABRA CONCERNANT LE PRODUIT. La garantie stipulée ci-dessus ne s'appliquera à aucun Produit n'ayant pas été utilisé ou manipulé de manière adéquate, conformément aux instructions fournies par JABRA, perdu ou égaré pour quelque raison que ce soit, modifié, réparé ou transformé, sauf par JABRA ou dans les installations de service agréées de JABRA, ayant fait l'objet d'une installation défectueuse, d'une mauvaise utilisation ou d'un usage abusif, ou lorsque le défaut du Produit est imputable à un défaut ou à un dommage échappant au contrôle raisonnable de JABRA. La présente garantie ne s'applique qu'à l'acheteur et ne s'étend à aucun distributeur, détaillant ou autre revendeur du Produit. Cette garantie n'est applicable qu'aux nouveaux produits JABRA achetés auprès de revendeurs agréés. Elle n'est pas applicable aux achats de « seconde main », à savoir aux rachats par des tiers privés ou tout autre type de rachat par des distributeurs non-agrèés. Toute cession de produits JABRA par le biais de tout distributeur non-agrèé rend caduque notre garantie de fabricant. AVERTISSEMENT À L'ACHETEUR : tout produit JABRA vendu par un tiers privé ou par un distributeur non autorisé et non par un détaillant agréé JABRA est vendu « en l'état » et « tous défauts compris » concernant JABRA.

19 Certification et agréments en matière de sécurité

FCC

Cet appareil est conforme à la partie 15 de la réglementation FCC. Le fonctionnement est soumis aux deux conditions suivantes : (1) Cet appareil ne peut pas provoquer d'interférences nocives ; et (2) cet appareil doit accepter toute interférence à la réception, y compris une interférence susceptible de provoquer un fonctionnement non-désiré.

Il est interdit aux utilisateurs d'apporter des changements ou de modifier cet appareil en aucune manière. Les changements ou modifications qui n'auront pas été expressément approuvés par JABRA (GNNetcom) rendront caduc le droit des utilisateurs à faire fonctionner cet équipement.

Cet équipement a été testé et considéré comme conforme aux conditions restrictives relatives à un appareil numérique de classe B, en vertu de la section 15 de la Réglementation de la FCC. Ces conditions restrictives sont conçues pour fournir une protection raisonnable contre les interférences nocives dans le cadre d'une installation résidentielle. Cet équipement produit, utilise et émet une énergie de fréquence radio électrique. S'il n'est pas installé et utilisé conformément aux instructions, il est susceptible de produire des interférences nocives pour les communications radio. Il n'est cependant aucunement garanti que des interférences ne se produiront pas dans une installation donnée. Si l'équipement provoque effectivement des interférences indésirables au niveau de la réception radio ou télévision (ce qui pourra être déterminé en mettant l'appareil en marche et en l'éteignant), l'utilisateur est encouragé à essayer de corriger ces interférences par l'une ou plusieurs des mesures suivantes :

- réorienter et repositionner l'antenne de réception
- augmenter l'espace entre l'équipement et le récepteur
- brancher l'équipement sur une prise d'un circuit différent de celui sur lequel le récepteur est branché
- consulter le détaillant ou bien un technicien radio/TV expérimenté pour obtenir de l'aide

Pour respecter les normes d'exposition RF FCC, l'utilisateur doit positionner la base à 20 cm (8 pouces) ou plus de tout employé.

Industrie Canada

Le fonctionnement est soumis aux deux conditions suivantes : (1) Cet appareil ne peut pas provoquer d'interférences nocives ; et (2) cet appareil doit accepter toute interférence, y compris une interférence susceptible de provoquer un fonctionnement non désiré de l'appareil.

La mention « IC » : précédant le numéro de certification et/ou d'immatriculation signifie uniquement que l'immatriculation a été effectuée sur la base d'une déclaration de conformité indiquant que les spécifications techniques Industrie Canada ont bien été respectées. Le terme n'implique pas un agrément de l'équipement par Industrie Canada.

CE

Ce produit porte le marquage CE conformément aux dispositions de la Directive 1999/5/CE (R&TTE).

GN Netcom déclare par la présente que ce produit est conforme aux principales exigences et autres dispositions pertinentes de la Directive 1999/5/CE.

Pour de plus amples informations, nous vous invitons à visiter le site <http://www.gnnetcom.com>

Nous vous signalons par ailleurs que ce produit utilise des bandes de radiofréquences qui ne sont pas harmonisées au sein de l'Union Européenne. Au sein de l'Union Européenne, ce produit est destiné à être utilisé en Allemagne, Autriche, Belgique, Danemark, Espagne, Finlande, France, Grèce, Irlande, Italie, Luxembourg, Pays-Bas, Portugal, Royaume-Uni, Suède, ainsi qu'au sein de l'AELE en Islande, Norvège et Suisse.

Bluetooth

La marque et le logo *Bluetooth*® sont la propriété de Bluetooth SIG, Inc. et toute utilisation de telles marques par GN Netcom est sous licence. Toutes autres marques et dénominations commerciales appartiennent à leurs propriétaires respectifs.

20 Glossaire

- 1 Bluetooth** est une technologie radio mise au point pour raccorder des périphériques tels que des téléphones mobiles ou des casques, sans aucun fil ou câble sur une courte distance d'environ 10 mètres (environ 30 pieds). Vous trouverez des compléments d'information à ce sujet sur le site www.bluetooth.com
- 2 L'appairage** crée un lien de communication unique et crypté entre deux appareils Bluetooth. Il leur permet de communiquer entre eux. Les appareils Bluetooth ne fonctionnent pas s'ils n'ont pas été appairés ensemble.

- 3 Le mot de passe ou code PIN** est un code secret qui doit être enregistré sur le téléphone pour permettre l'appariement du téléphone mobile et du JABRA SP100. Une fois que vous avez apparié votre téléphone mobile et le JABRA SP100, ils se reconnaissent automatiquement et le téléphone ignore la procédure de détection et d'authentification pour accepter automatiquement la transmission.
- 4 Les profils Bluetooth** sont des protocoles par lesquels les périphériques Bluetooth communiquent avec d'autres appareils. Les téléphones Bluetooth supportent divers types de profils : la plupart supportent le profil casque, d'autres le profil mains libres, d'autres les deux. Afin d'accepter un certain profil, un fabricant de téléphone doit mettre en place un certain nombre de fonctions obligatoires dans le logiciel du téléphone.
- 5 Le mode Actif** fonctionne lorsque le téléphone à haut parleur est en train de recevoir/traiter un appel. Le JABRA SP100 passe du mode veille au mode actif quand vous recevez ou effectuez un appel. Lorsque le téléphone à haut parleur est en mode actif, le voyant bleu clignote toutes les secondes.
- 6 Le mode veille** fonctionne lorsque le JABRA SP100 attend passivement un appel. Lorsque vous « mettez fin » à un appel sur votre téléphone mobile, le téléphone à haut parleur passe en mode veille. Lorsque le JABRA SP 100 est en mode veille, le voyant bleue clignote toutes les trois secondes.

Español

1. Compruebe la compatibilidad del teléfono	31
2. Cómo cargar las pilas	31
3. Cómo cambiar las pilas	32
4. "Emparejado" (conexión) con su teléfono móvil Bluetooth®	32
5. Cómo hacer una llamada	33
6. Cómo terminar una llamada	33
7. Cómo contestar una llamada	33
8. Cómo silenciar una llamada	34
9. Llamada en espera	34
10. Modo de conducción nocturna	34
11. Modo de oficina	34
12. Selección de la colocación del teléfono con altavoz	35
13. Funciones avanzadas (para teléfonos móviles Bluetooth con perfil manos libres)	36
14. Indicadores de estado	37
15. Preguntas frecuentes	38
16. Almacenamiento del JABRA SP100	38
17. ¿Necesita más ayuda?	39
18. Garantía	39
19. Certificación y autorizaciones de seguridad	40
20. Glosario	41

Gracias

Gracias por comprar un JABRA SP100, el teléfono con altavoz Bluetooth más versátil del mercado. JABRA se ha convertido en líder del mercado en productos de comunicación manos libres a través de la innovación y las prestaciones de nuestros productos. El JABRA SP100 está diseñado para ofrecer un rendimiento sobresaliente, tanto en el automóvil como en casa o en la oficina.

! Seguridad al volante

Varios estudios han demostrado que el uso de teléfonos móviles mientras se conduce crea una distracción para el conductor, lo cual puede aumentar la posibilidad de sufrir un accidente. Este potencial de distracción no es eliminado por el uso de un teléfono manos libres. No se ha demostrado que los teléfonos manos libres sean más seguros que los teléfonos sujetados en la mano con respecto a la distracción del conductor. Mientras utiliza el teléfono al volante, limite la duración de su conversación y evite la tentación de tomar notas o leer documentos. Antes de contestar una llamada, tenga en cuenta las circunstancias. Salga de la carretera y aparque antes de hacer o contestar una llamada si las condiciones de conducción lo aconsejan (por ejemplo, mal tiempo, circulación muy densa, presencia de niños en el automóvil, cruces complicados o maniobras difíciles.)

Recuerde, ¡lo primero es la carretera, no la llamada!

Observe la legislación local.

Por favor, compruebe si las leyes estatales y locales de su zona restringen el uso de teléfonos móviles mientras se conduce. Es responsabilidad del propietario utilizar este producto con arreglo a las leyes de su lugar de residencia.

JABRA SP100 - Descripción general

- 1 Interruptor de alimentación
- 2 Indicador de corriente (verde/rojo)
- 3 Indicador (azul/amarillo)
- 4 Botón multifunción
- 5 Control de Volumen
- 6 Botón Mute
- 7 Micrófono
- 8 Conector de carga
- 9 Altavoz

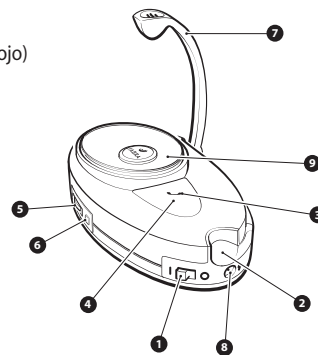

ANTES DE USAR SU TELÉFONO CON ALTAVOZ

1 Compruebe la compatibilidad del teléfono

El JABRA SP100 es compatible con la mayoría de los teléfonos móviles Bluetooth¹ (ver **Glosario**). Usted puede comprobar la compatibilidad Bluetooth de su teléfono visitando el sitio web del fabricante de su teléfono o el sitio web de JABRA (www.jabra.com), que contiene información completa sobre compatibilidad.

2 Cómo cargar las pilas

El JABRA SP100 incluye dos baterías recargables (AA) de 1,2 voltios, que deben cargarse completamente antes de utilizar el teléfono con altavoz por primera vez.

1. Conecte la clavija del adaptador al teléfono con altavoz y el adaptador CA o el cargador de potencia del vehículo a una toma de corriente. (Ver la **Figura 1**).

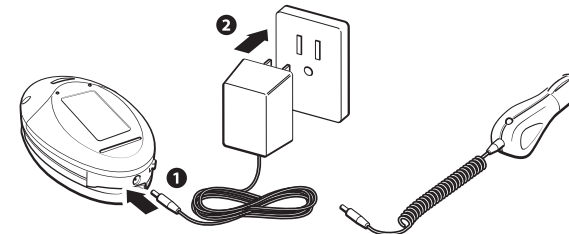

Fig. 1

2. El indicador verde se encenderá cuando empiece la carga. Después de unas 2 horas el indicador verde se apagará, indicando que el JABRA SP100 está totalmente cargado.
3. Desenchufe el adaptador CA o el cable del cargador de potencia del automóvil del teléfono con altavoz.
4. Ahora puede "emparejar" el JABRA SP100 con su teléfono móvil. (Ver **Sección 4**).

! ADVERTENCIA: Si utiliza otro adaptador CA que el suministrado, puede dañar o destruir el teléfono con altavoz. Recomendamos que utilice las baterías recargables suministradas, pero puede utilizar otras marcas.

! NOTA: Su JABRA SP100 también puede funcionar con pilas alcalinas (AA) no recargables de 1,5 voltios.

3 Cómo cambiar las pilas

Con el tiempo, las baterías recargables pierden gradualmente la capacidad de dar su máxima energía. Para mantener el rendimiento de su JABRA SP100, es aconsejable instalar periódicamente un nuevo par de baterías recargables. Siga estas instrucciones para instalar un nuevo juego de baterías recargables (AA) de 1,2 voltios o un par de pilas alcalinas (AA) no recargables de 1,5 voltios. **Si usted decide utilizar baterías no recargables NO UTILICE el adaptador CA ni el cargador de potencia del vehículo con el JABRA SP100.**

1. Retire la tapa de la parte de atrás del teléfono con altavoz usando un destornillador e inserte las dos baterías recargables (o las pilas alcalinas no recargables) en los compartimientos individuales según indica la figura. Vuelva a colocar la tapa al teléfono con altavoz. *(Ver la Figura 2).*

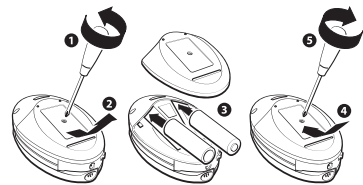

Fig. 2

2. Las baterías recargables deben estar completamente cargadas antes de utilizar el teléfono con altavoz.

4 "Emparejado" (conexión) con su teléfono móvil Bluetooth

1. Encienda el JABRA SP100.
2. Pulse y mantenga pulsado el botón y el botón Mute hasta que el indicador azul brille de modo continuo (aproximadamente 5 segundos), luego suelte los botones.
3. Haga que su teléfono Bluetooth "descubra" el teléfono con altavoz siguiendo la guía de instrucciones de su teléfono. Normalmente, tendrá que ir al menú "configuración" o "conexión" o "Bluetooth" de su teléfono y luego seleccionar la opción correspondiente a "descubrir" un dispositivo Bluetooth. *(Ver en la Fig. 3 un ejemplo con el Sony Ericsson T610)*

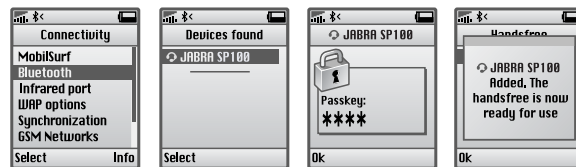

Fig. 3

4. Su teléfono debe encontrar el teléfono con altavoz "JABRA SP100" y le preguntará si desea realizar el emparejamiento con él. Confirme pulsando "sí" u "ok".
5. Introduzca el **código o el PIN[®] = 0000 (4 ceros)**, luego pulse "sí" u "ok".

❗ IMPORTANTE: Si el emparejamiento se realizó con éxito, el indicador azul parpadeará breve y rápidamente antes de volver al parpadeo azul normal, cada 3 segundos. Si no hubo éxito, el indicador seguirá encendido de forma continua, y usted tendrá que intentar el emparejamiento de nuevo. *(Ver los pasos 3-5 anteriores).*

* Puede encontrar instrucciones específicas de emparejamiento para determinados teléfonos en www.jabra.com/fscs

USO DE SU JABRA SP100

Antes de usar su JABRA SP100, asegúrese de que las pilas están cargadas y que el JABRA SP100 está emparejado con su teléfono móvil Bluetooth y encendido.

5 Cómo hacer una llamada

Usando el teclado de su teléfono móvil

1. Marque el número usando el teclado.
2. Pulse la tecla "enviar" del teléfono.

Usando la marcación por voz (si su teléfono soporta esta función)

1. Pulse y suelte una vez el botón . Oirá 1 bip corto mientras lo hace.
2. Luego oirá el tono de activación por voz; diga el nombre de la persona a la que desea llamar.

❗ NOTA: Grabe la etiqueta de voz con su teléfono móvil.

6 Cómo terminar una llamada

- Pulse y suelte una vez el botón 0
- Termine la llamada usando el teclado del teléfono móvil

7 Cómo contestar una llamada

- Cuando oiga el tono de llamada, pulse y suelte una vez el botón 0
- Contesté la llamada usando el teclado del teléfono móvil. Es posible que sea necesario transferir la llamada al teléfono con altavoz pulsando y soltando una vez el botón (dependiendo de su teléfono)

8 Cómo silenciar una llamada

- Para activar la función de silenciador, pulse el **botón mute** durante un segundo. Verá parpadeos alternativos **amarillos** y **azules**. Para desactivar la función de silenciador, pulse brevemente el **botón mute**

9 Llamada en espera*

- Recomendamos que utilice el teclado de su teléfono móvil, normalmente usando el botón "enviar"
- Pulse y suelte una vez el botón  para contestar la llamada entrante y cambiar entre llamadas (algunos teléfonos no soportan este método para la llamada en espera)

* Consulte la sección **Opciones avanzadas**, que contiene instrucciones alternativas de Llamada en espera para teléfonos móviles que soportan el perfil manos libres. Consulte la sección 13, que contiene más información sobre los perfiles Bluetooth.

10 Modo de conducción nocturna

Para evitar que los indicadores LED del JABRA SP100 le distraigan cuando está conduciendo de noche, puede desactivar el parpadeo del LED sin afectar a la operación de su teléfono con altavoz.

- Si pulsa y mantiene pulsado el **botón mute** durante 10 segundos, el LED **azul** dejará de parpadear pero el JABRA SP100 seguirá funcionando. Cuando apague la unidad y la vuelva a encender, los indicadores LED comenzarán a parpadear de nuevo

11 Modo de oficina

El modo de oficina crea la sensibilidad sonora apropiada para el óptimo rendimiento del JABRA SP100 en un entorno de oficina o doméstico.

- Pulse y mantenga pulsado el **botón mute** durante 5 segundos, y verá parpadear rápidamente el LED **azul** y oirá un corto bip
- Para volver al modo normal, repita la acción anterior

12 Selección de la colocación del teléfono con altavoz

Para obtener un rendimiento óptimo, coloque su JABRA SP100 en línea visual directa con su teléfono móvil Bluetooth. Obtendrá mejores resultados si no hay obstrucción alguna (incluyendo partes de su cuerpo) entre el JABRA SP100 y el teléfono móvil.

El JABRA SP100 viene con dos opciones de montaje para su vehículo.

- Un clip para sujetarlo al parasol (**ver Fig. 4**) y unas ventosas para sujetarlo al parabrisas (**ver Fig. 5**)

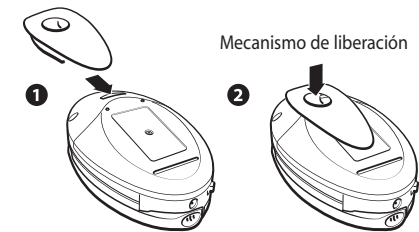

Fig. 4

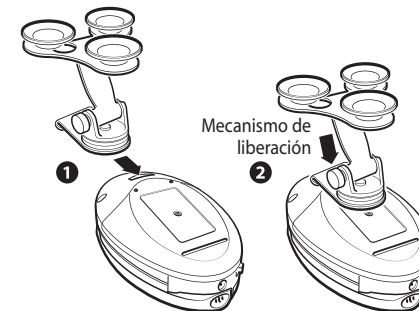

Fig. 5

❗ **NOTA:** Apriete el mecanismo de liberación del JABRA SP100 para quitar el clip.

❗ **IMPORTANTE:** Asegúrese de que el teléfono con altavoz no obstruye su vista de la carretera o de otros vehículos o peatones. Es responsabilidad del propietario asegurarse de que el JABRA SP100 no crea un peligro y que su posicionamiento cumple la legislación Comunitaria, nacional y/o local. El JABRA SP100 también debe posicionarse de modo que no interfiera con el equipamiento de seguridad del automóvil, incluyendo los airbags. El JABRA SP100 debe sujetarse firmemente. Sepa que en caso de una colisión, cualquier objeto suelto puede lesionar al conductor al convertirse en proyectil.





13 Funciones avanzadas (para teléfonos móviles Bluetooth con perfil manos libres)

Los **perfiles Bluetooth**⁴ son protocolos mediante los cuales los dispositivos Bluetooth se comunican entre sí. Los teléfonos Bluetooth ofrecen soporte para diferentes conjuntos de perfiles – la mayoría tienen soporte para auriculares, pero algunos tienen soporte para el perfil manos libres, y otros tienen soporte para ambos. Para que los dispositivos Bluetooth se comuniquen entre sí, deben incorporar soporte para el mismo perfil Bluetooth. El JABRA SP100 soporta los perfiles de auricular y de manos libres.

Aunque el JABRA SP100 es compatible con teléfonos Bluetooth con cualquiera de los perfiles Bluetooth, están disponibles funciones avanzadas para teléfonos con soporte para el perfil Bluetooth manos libres. Consulte la guía de instrucciones de su teléfono o póngase en contacto con el fabricante del teléfono si no está seguro de si su teléfono soporta el perfil manos libres de Bluetooth.

* Puede encontrar en línea una lista actualizada de teléfonos móviles que tienen el perfil manos libres en www.jabra.com/fscs

Funciones avanzadas:

- **Remarcado del último número** (cuando no hay llamada activa)
Con el teléfono con altavoz encendido, pulse y mantenga pulsado el botón  hasta que oiga 2 bips cortos, luego suelte inmediatamente el botón
- **Rechazar una llamada entrante** (cuando no hay llamada activa)
Cuando suene el teléfono, pulse y mantenga pulsado el botón  hasta que oiga 2 bips cortos, luego suelte inmediatamente el botón
- **Llamada en espera** (cambiar entre 2 llamadas)
Cuando el teléfono le notifique de otra llamada entrante cuando usted está atendiendo a una llamada, pulse y mantenga pulsado el botón  hasta que oiga 2 bips cortos, luego suelte inmediatamente el botón
- **Poner una llamada en espera**
Durante una llamada, pulse y mantenga pulsado el botón  hasta que oiga 2 bips cortos, luego suelte inmediatamente el botón. Repita para recuperar la llamada

Español

14 Indicadores de estado

	Qué debe hacer	Qué debe oír	Qué debe ver
Para encender el teléfono con altavoz	Deslizar el interruptor de corriente a la posición "I"	Tonos ascendentes (de bajo a agudo)	El indicador azul parpadeará 4 veces
Para apagar el teléfono con altavoz	Deslizar el interruptor de corriente a la posición "O"		

Estado	Qué debe oír	Qué debe ver
Modo Activo ⁵ - Llamada en progreso • Hasta 12 horas de conversación*	Cuando se inicie el modo activo, usted oirá una serie rápida de 2 tonos — de tono bajo a agudo. Cuando usted termine una llamada, oirá 2 tonos - de tono agudo a bajo.	Parpadea en azul cada segundo
Modo de Espera ⁶ - Esperando llamada • Hasta 480 horas en espera*		Parpadea en azul cada 3 segundos
Modo de espera de oficina		Parpadea en azul dos veces cada 3 segundos
Llamada activa silenciada		Parpadea en amarillo y azul alternativamente
Recarga partiendo de pilas vacías		Parpadea en verde cada segundo
Recarga partiendo de pilas bajas		Indicador fijo en verde
Pila baja	Modo Activo: 3 bips cada 3 minutos Modo de espera: 3 bips cada 30 minutos	3 parpadeos rojos

* Dependiendo del tipo de teléfono y del uso.

Español

15 Preguntas frecuentes

1. **¿A qué distancia de mi teléfono móvil funcionará mi JABRA SP100?**
El alcance operativo es típicamente de hasta 10 metros (aprox. 30 pies).
2. **¿Funcionará el JABRA SP100 con el teléfono inalámbrico que tengo en casa?**
El JABRA SP100 no está diseñado para funcionar con teléfonos inalámbricos.
3. **¿Funcionará el JABRA SP100 con ordenadores portátiles, PCs y PDAs?**
El JABRA SP100 funcionará con cualquier dispositivo que sea compatible con la especificación Bluetooth versión 1.1 o superior y que soporten el perfil de auricular y/o manos libres.
4. **¿Hay algo que puede causar interferencias con mi conversación mientras utilizo mi JABRA SP100?**
Los dispositivos tales como teléfonos inalámbricos y equipos de red inalámbricos pueden causar interferencias, normalmente en forma de crujidos. Para reducir cualquier interferencia, mantenga el teléfono con altavoz alejado de otros dispositivos que utilizan o producen ondas de radio.
5. **¿Puede interferir mi JABRA SP100 con la radio, el ordenador o el sistema electrónico de mi automóvil?**
El JABRA SP100 produce bastante menos potencia que un teléfono móvil típico. Asimismo, únicamente emite señales que cumplen el estricto estándar internacional Bluetooth. Por tanto, usted no debe experimentar interferencia alguna con equipos electrónicos normales de consumo.
6. **¿Pueden oír mi conversación otros usuarios de teléfonos Bluetooth?**
Cuando usted empareja su teléfono con altavoz a su teléfono Bluetooth, usted crea un enlace privado entre estos dos dispositivos Bluetooth únicamente. La tecnología inalámbrica Bluetooth utilizada en su JABRA SP100 no puede ser monitorizada fácilmente por terceros porque las señales inalámbricas Bluetooth tienen una potencia de radiofrecuencia significativamente menor que la de un teléfono móvil normal. Por consiguiente, también tienen un alcance menor, típicamente de unos 10 metros (30 pies) máximo.
7. **¿Qué cuidados necesita mi JABRA SP100?**
Para limpiar el teléfono con altavoz, utilice un paño limpio y suave, ligeramente humedecido.
8. **¿Puedo usar el JABRA SP100 mientras se carga?**
El teléfono con altavoz puede utilizarse mientras se carga desde una toma de corriente o desde el cargador de automóvil.

16 Almacenamiento del JABRA SP100

1. Guarde siempre el JABRA SP100 apagado y en un lugar seguro.
2. Evite guardarlo en lugares en los que se alcanzan temperaturas elevadas (por encima de los 45°C / 134°F) – tales como a la luz del sol. (El almacenamiento a altas temperaturas puede reducir el rendimiento y la vida de la pila).
3. No exponga el teléfono con altavoz o cualquiera de los componentes suministrados a la lluvia o a otros líquidos.

38

17 ¿Necesita más ayuda?

1. Web: www.jabra.com/fscs (información de asistencia más reciente, y manuales de usuario en línea).
2. E-mail: Asistencia técnica: techsupp@jabra.com
Información: info@jabra.com
3. Teléfono: 1 (800) 327-2230 (teléfono gratuito en EE.UU. y Canadá)
(858) 622-9955
4. Horario de asistencia: Lunes a viernes, 08:00 a 17:00, Hora estándar del pacífico (Pacific Standard Time).

18 Garantía

Garantía limitada de productos JABRA. JABRA garantiza al Comprador que durante un periodo de un (1) año a partir de la fecha de la compra (el "Periodo de Garantía") de cualquier producto JABRA ("Producto") por el Comprador, el Producto cumplirá de forma sustancial las especificaciones publicadas de JABRA correspondientes al Producto en la fecha de la compra del Producto por parte del Comprador, con arreglo a los términos aquí contenidos. El Comprador notificará a JABRA de cualquier incumplimiento durante el Periodo de Garantía y obtendrá de JABRA una autorización escrita de devolución de material ("RMA") y un número RMA para el producto no conforme, y devolverá el Producto no conforme a JABRA a la dirección siguiente: JABRA Corporation, 9171 Towne Centre Drive, Suite 500, San Diego, California 92122 EE.UU., con portes pagados, con una declaración que describa el incumplimiento. La obligación exclusiva de JABRA respecto a Productos no conformes será, a opción de JABRA y a su costa, la de reparar o sustituir dicho Producto para que cumpla de forma sustancial sus especificaciones publicadas en la fecha de la compra del Producto por parte del Comprador, o, si JABRA, a su sola discreción, determina que no es posible reparar o sustituir el Producto, JABRA puede, a opción de JABRA, reembolsar al Comprador el precio de compra pagado por el Producto. LO ANTERIOR ES EL ÚNICO Y EXCLUSIVO REMEDIO DEL COMPRADOR RESPECTO A CUALQUIER INCUMPLIMIENTO DE LA GARANTÍA POR JABRA RESPECTO AL PRODUCTO. La garantía arriba descrita no será aplicable a producto alguno que no haya sido usado o manipulado correctamente de acuerdo con las instrucciones suministradas por JABRA, que haya sido perdido o extraviado por cualquier razón, o que haya sido modificado o reparado, salvo por JABRA o en una instalación de servicio técnico autorizado de JABRA, o que haya sido sometido a instalación errónea, mal uso, abuso, o cuyo defecto sea atribuible a cualquier fallo o daño que esté fuera del control razonable de JABRA. Esta garantía está disponible únicamente para el Comprador, y no es extensible a distribuidores, detallistas u otros vendedores del Producto. Esta garantía es aplicable únicamente a productos JABRA nuevos adquiridos en comercios minoristas autorizados. Esta garantía no es aplicable a: compras de "caja abierta", reventa por personas físicas o cualquier otra compra a terceros por distribuidores no autorizados. La transferencia de productos JABRA a través de cualquier distribuidor no autorizado deja nuestra garantía nula y sin efecto. ADVERTENCIA AL COMPRADOR: cualquier producto JABRA vendido por una persona física o un distribuidor no autorizado y no por un comercio minorista autorizado por JABRA se vende "tal cual" o "con todos sus fallos" con respecto a JABRA. Como tal, el comprador soportará todo riesgo respecto a la calidad y el rendimiento de dichos productos si el distribuidor no autorizado no cubre el coste de la reparación de defectos. Si dichos productos resultan defectuosos después de su compra, el comprador o el distribuidor no autorizado, y no el fabricante o sus comercios minoristas autorizados, asumirán el coste total de cualquier trabajo necesario de mantenimiento o reparación. Por lo tanto, se recomienda encarecidamente a los compradores que adquieran productos JABRA únicamente en comercios minoristas autorizados.

39

LAS GARANTÍAS ANTERIORES SON LAS ÚNICAS GARANTÍAS, EXPRESAS O IMPLÍCITAS, DADAS POR JABRA RESPECTO AL PRODUCTO, Y JABRA RECHAZA TODA OTRA GARANTÍA, INCLUYENDO GARANTÍAS DE MERCANTIBILIDAD, ADECUACIÓN PARA UN PROPÓSITO DETERMINADO Y NO INFRACCIÓN DE DERECHOS DE TERCEROS. JABRA NO SERÁ RESPONSABLE DE NINGÚN DAÑO ESPECIAL, INCIDENTAL O CONSECUENTE RESPECTO AL PRODUCTO, INCLUSO SI JABRA HA SIDO ADVERTIDO DE LA POSIBILIDAD DE DICHOS DAÑOS. LA RESPONSABILIDAD DE JABRA BAJO ESTA GARANTÍA RESPECTO A TODA RECLAMACIÓN NO SUPERARÁ EL IMPORTE PAGADO POR EL COMPRADOR A JABRA POR EL PRODUCTO QUE DÉ LUGAR A LA RESPONSABILIDAD DE JABRA.

19 Certificación y autorizaciones de seguridad

FCC

Este dispositivo cumple la Parte 15 de la Normativa FCC. Su operación está sujeta a las siguientes dos condiciones: (1) Este dispositivo no debe causar interferencias dañinas, y (2) este dispositivo debe aceptar cualquier interferencia recibida, incluyendo interferencias que causen una operación no deseada.

No se permite a los usuarios efectuar cambios o modificar el dispositivo de modo alguno. Cualquier cambio o modificación no expresamente autorizado por JABRA (GN Netcom) invalidará la autorización del usuario para utilizar el equipo.

Este equipo ha sido probado y se ha verificado que cumple los límites de un dispositivo digital de la Clase B, conforme con la parte 15 de la normativa FCC. Estos límites están diseñados para proporcionar protección razonable contra interferencias dañinas en una instalación residencial. Este equipo genera, utiliza y puede radiar energía de radiofrecuencia y, en caso de no instalarse y utilizarse de acuerdo con las instrucciones, puede causar interferencia dañina en las comunicaciones por radio. No obstante, no hay garantía de que no se produzcan interferencias en una instalación determinada. Si este equipo causa interferencias dañinas a la recepción de radio o televisión, lo cual puede determinarse encendiendo y apagando el equipo, se recomienda al usuario intentar corregir la interferencia con una o más de las siguientes medidas:

- Reorientar o reubicar la antena de recepción
- Aumentar la separación entre el equipo y el receptor
- Conectar el equipo a un enchufe o un circuito diferente del enchufe o circuito al que está conectado el receptor
- Consultar con el distribuidor o con un técnico experimentado en radio/televisión

El usuario debe colocar la base a 20cm (8") o más de cualquier persona con el fin de cumplir los requisitos de exposición RF de la FCC.

Industry Canada (Ministerio de Industria del Canadá)

Su operación está sujeta a las siguientes dos condiciones: (1) Este dispositivo no debe causar interferencias, y (2) Este dispositivo debe aceptar cualquier interferencia, incluyendo interferencias que causen una operación no deseada del dispositivo.

El término "IC:" que antecede al número de certificación/registro significa únicamente que el registro realizado se basó en una Declaración de Conformidad que indicaba el cumplimiento de las especificaciones técnicas de Industry Canada. No implica que Industry Canada haya aprobado el equipo.

40

CE

Este producto lleva la marca CE de acuerdo con las provisiones de la Directiva 1999/5/CE sobre RTTE.

Por el presente, GN Netcom declara que este producto cumple los requisitos esenciales y otras provisiones pertinentes de la Directiva 1999/5/CE. Para más información por favor consulte <http://www.gnnetcom.com>

Por favor, observe que este producto utiliza bandas de radiofrecuencias no armonizadas dentro de la UE. Dentro de la UE, este producto está diseñado para ser usado en Alemania, Austria, Bélgica, Dinamarca, España, Finlandia, Francia, Grecia, Irlanda, Italia, Luxemburgo, Países Bajos, Portugal, Reino Unido, Suecia, y dentro de la EFTA en Islandia, Noruega y Suiza.

Bluetooth

La marca literal y los logotipos *Bluetooth*® son propiedad de Bluetooth SIG, Inc. y cualquier uso de dichas marcas por GN Netcom se hace bajo licencia. Otras marcas y nombres comerciales son propiedad de sus respectivos titulares.

20 Glosario

- 1 Bluetooth** es una tecnología de radio desarrollada para conectar dispositivos tales como teléfonos móviles y auriculares, sin cables, a distancias muy cortas de aproximadamente 10 metros (30 pies). Para más información, visite www.bluetooth.com
- El **emparejado** crea un enlace de comunicación exclusivo y encriptado entre dos dispositivos Bluetooth y permite que se comuniquen entre sí. Los dispositivos Bluetooth no funcionarán hasta que hayan sido emparejados.
- Código o PIN** es un código secreto que se debe introducir en el teléfono para emparejar el móvil con el JABRA SP100. Una vez que haya emparejado su teléfono móvil con el teléfono con altavoz, el teléfono y el JABRA SP100 se reconocerán, y el teléfono pasará por alto el proceso de descubrimiento y autenticación, aceptando automáticamente la transmisión.
- Los **perfiles Bluetooth** son protocolos mediante los cuales los dispositivos Bluetooth se comunican con otros dispositivos. Los teléfonos Bluetooth ofrecen soporte para diferentes conjuntos de perfiles – la mayoría tienen soporte para auriculares, pero algunos tienen soporte para el perfil manos libres, y otros tienen soporte para ambos. A fin de ofrecer soporte para un perfil determinado, un fabricante de teléfonos tiene que implementar determinadas características obligatorias en el software del teléfono.

41

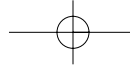

- ⁵ El **Modo activo** es cuando el teléfono con altavoz tiene una llamada activa en progreso. El JABRA SP100 pasará del modo de espera al modo activo cuando usted reciba o haga una llamada. Cuando el teléfono con altavoz está en modo activo, el indicador azul parpadea cada segundo.
- ⁶ El **Modo de espera** es cuando el JABRA SP100 está esperando pasivamente una llamada. Cuando usted "termine" la llamada en su teléfono móvil, el teléfono con altavoz pasará al modo de espera. Cuando el JABRA SP100 está en modo de espera, el indicador azul parpadea cada tres segundos.



Español

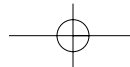
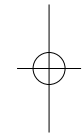

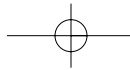
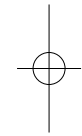
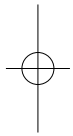
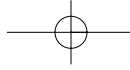



JABRA

© 2004 JABRA Corporation, a GN Netcom company. All rights reserved. Patents pending. JABRA and the JABRA logo are registered trademarks of JABRA Corporation in the USA and maybe registered in other countries. The *Bluetooth* word mark and logos are owned by the Bluetooth SIG, Inc. and any use of such marks by JABRA is under license. Design and specifications subject to change without notice. The JABRA SP100 speakerphone may not be authorised for use in some countries.

www.jabra.com



Free Manuals Download Website

<http://myh66.com>

<http://usermanuals.us>

<http://www.somanuals.com>

<http://www.4manuals.cc>

<http://www.manual-lib.com>

<http://www.404manual.com>

<http://www.luxmanual.com>

<http://aubethermostatmanual.com>

Golf course search by state

<http://golfingnear.com>

Email search by domain

<http://emailbydomain.com>

Auto manuals search

<http://auto.somanuals.com>

TV manuals search

<http://tv.somanuals.com>